



Orbegozo

LICUADORA - MANUAL DE INSTRUCCIONES
BLENDER - INSTRUCTION MANUAL
MIXEUR - MANUEL D'INSTRUCTIONS
LIQUIDIFICADOR - MANUAL DE INSTRUÇÕES



LI 5060

Sonifer, S.A.
Avenida de Santiago, 86
30007 Murcia España
sonifer@sonifer.es
Made in P.R.C.

Lea atentamente este manual antes de utilizar este aparato y guárdelo para futuras consultas. Sólo así podrá obtener los mejores resultados y la máxima seguridad de uso.

Read this manual carefully before running this appliance and save it for reference in order to obtain the best results and ensure safe use.

Veuillez lire attentivement ce manuel avant d'utiliser cet appareil et conservez-le pour toute consultation future. C'est la seule façon d'obtenir les meilleurs résultats et une sécurité optimale d'utilisation.

Leia este manual cuidadosamente antes de utilizar este aparelho e guarde-o para consulta futura. Só assim, poderá obter os melhores resultados e a máxima segurança na utilização.

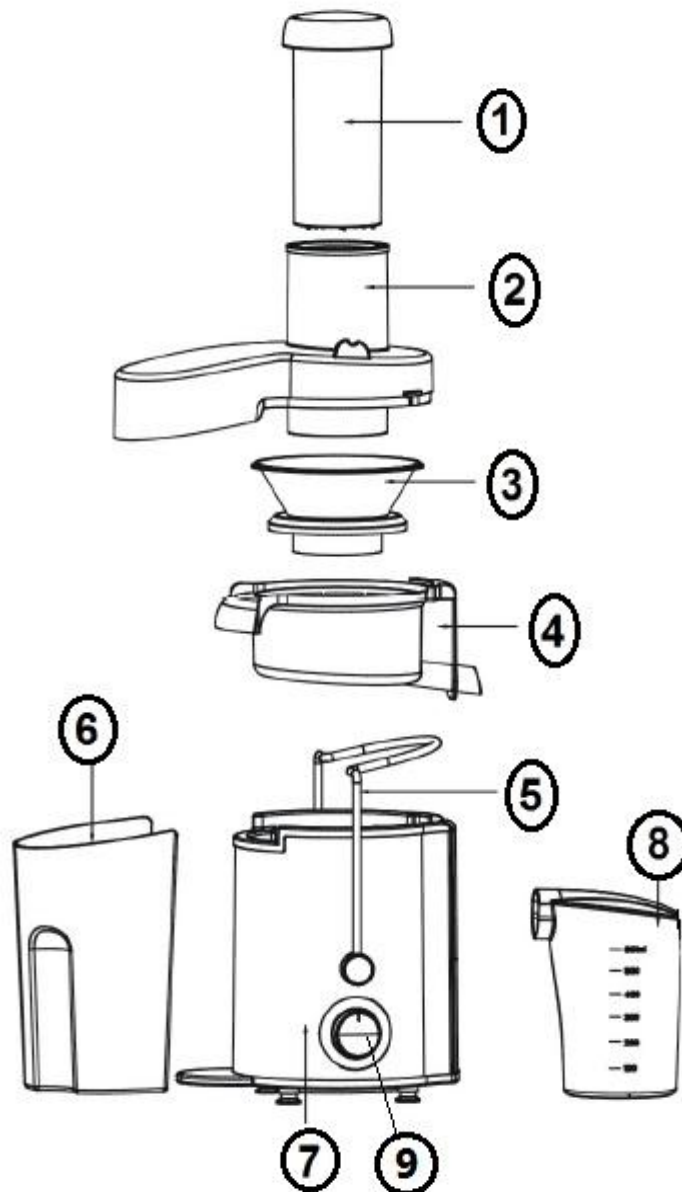

| ESPAÑOL | ENGLISH | FRANÇAIS | PORTUGUESE |
|--------------------------|----------------------|-------------------------|--------------------------|
| 1. Empujador | 1. Pushing bar | 1.Barre à pousser | 1.Barra de pressão |
| 2. Tapa transparente | 2. Transparent cover | 2.Couvercle transparent | 2. Tampa transparente |
| 3. Filtro de pulpa | 3. Pulp filter | 3.Filtre de pulpe | 3.Filtro de polpa |
| 4. Anillo central | 4. Middle ring | 4.Anneau central | 4.Anel intermédio |
| 5. Asa | 5. Handle | 5.Poignée | 5.Pega |
| 6. Recipiente pulpa | 6. Residue barrel | 6.Réservoir à pulpe | 6.Recipiente polpa |
| 7. Motor principal | 7. Main machine | 7.Partie principale | 7.Máquina principal |
| 8. Jarra para zumo | 8. Juicer jug | 8.Pichet | 8.Jarro do sumo |
| 9. Selector de velocidad | 9. Switch knob | 9. Sélecteur de vitesse | 9.Selector de velocidade |

INDICACIONES DE SEGURIDAD

Antes de la puesta en servicio de este aparato lea detenidamente el manual de instrucciones y guarde este bien incluido la garantía, el recibo de pago y si es posible también el cartón de embalaje con el embalaje interior.

Generales

1. Este aparato pueden utilizarlo niños con edad de 8 años y superior y personas con capacidades físicas, sensoriales o mentales reducidas o falta de experiencia y conocimiento, si se les ha dado la supervisión o formación apropiadas respecto al uso del aparato de una manera segura y comprenden los peligros que implica. Los niños no deben jugar con el aparato. La limpieza y el mantenimiento a realizar por el usuario no deben realizarlo los niños sin supervisión.
2. Se deberá supervisar a los niños para asegurarse de que no juegan con este aparato.
3. Mantenga el aparato y su cable fuera del alcance de los niños menores de 8 años.
4. **PRECAUCIÓN:** Para la seguridad de sus niños no deje material de embalaje (bolsas de plástico, cartón, polietileno etc.) a su alcance.
5. Si el cable de alimentación está dañado, debe ser sustituido por el fabricante, el servicio técnico o cualquier otro profesional cualificado para evitar un peligro.
6. No desconecte nunca tirando del cable.

7. No lo ponga en funcionamiento si el cable o el enchufe están dañados o si observa que el aparato no funciona correctamente.
8. No manipule el aparato con las manos mojadas.
9. No sumergir el aparato en agua o cualquier otro líquido.
10. Antes de su limpieza observe que el aparato está desconectado.
11. El aparato debe instalarse de acuerdo con la reglamentación nacional para instalaciones eléctricas.
12. Este aparato es sólo para uso doméstico.
13. En caso de necesitar una copia del manual de instrucciones, puede solicitarla por correo electrónico a través de sonifer@sonifer.es
14. ADVERTENCIA: En caso de mala utilización, existe riesgo de posibles heridas.

Importantes

- Se debe prestar especial atención cuando se manejan las cuchillas cortantes, cuando el vaso se vacía y durante la limpieza.
- Desconectar siempre de la alimentación si se deja desatendida y antes del montaje, desmontaje o de la limpieza.

- No usar el aparato si el tamiz giratorio está dañado. Igualmente, si observa grietas o daños en cualquier parte del aparato, no lo utilice.
- No utilice los dedos para presionar los alimentos, utilice siempre el empujador.
- Solamente utilice el aparato para el uso privado y para el fin previsto. Este aparato no está destinado para el uso profesional.
- No lo utilice al aire libre. No lo exponga al calor, a la entrada directa de rayos de sol, a la humedad (en ningún caso sumerja el aparato en agua) y tenga cuidado con los bordes.
- No utilice el aparato con las manos húmedas. En caso de que el aparato esté húmedo o mojado retire de momento la clavija de la caja de enchufe. No tocar el agua.
- Nunca deje el aparato sin supervisión de una persona. Para evitar que los niños sufran daños eléctricos, siempre tenga cuidado de que el cable no cuelgue hacia abajo y de que los niños no tengan acceso al aparato.
- Solamente utilice accesorios originales.

Consejos especiales de seguridad

- No quite la tapa cuando funciona el aparato.
- Tenga cuidado al manipular el filtro del centrifugador. Está muy afilado

- Ponga el aparato en funcionamiento sólo cuando esté instalado el empujador.

UBICACIÓN DEL APARATO

- Coloque el aparato siempre sobre la parte posterior de la encimera de la cocina.
- No lo coloque cerca de zonas calientes, por ejemplo fuegos de gas o placas eléctricas.

CABLE, ENCHUFE Y TOMA ELÉCTRICA

- No permita que el cable cuelgue de la encimera y manténgalo alejado de objetos calientes y llamas.
- Compruebe con regularidad que no haya daños en el cable o enchufe y no utilice el aparato si observa algún tipo de daño o si el aparato se ha caído o sufrido cualquier otro tipo de daño.
- Si el aparato o el enchufe ha sufrido algún tipo de daños, deben ser revisados y si es necesario, reparados por el técnico de reparaciones autorizado. Si no se hace esto, existe riesgo de descarga eléctrica. No intente reparar el aparato usted mismo.
- Evite tirar del cable al desenchufar el aparato de la toma principal. Tire siempre del enchufe.
- Compruebe que no hay peligro de tirar o enredarse con el cable o con cualquier cable alargador.

CONSEJOS

- Antes de hacer un zumo lave bien las frutas y las verduras.
- Las frutas con piel gruesa, como las naranjas y los limones, deben pelarse antes de hacer el zumo. Es especialmente importante retirar la piel (incluida la parte blanca), ya que incluso pequeñas cantidades de piel pueden dar un mal sabor al zumo.
- También hay que quitar los huesos grandes (como los huesos de ciruela y albaricoque) para evitar que el aparato se dañe.
- Las frutas y verduras grandes se deben cortar en trozos más pequeños que quepan bien por el embudo.

ANTES DE UTILIZAR LA LICUADORA

- Esta licuadora dispone de cierre de seguridad. Cuando el asa no sujeta bien la tapa, o la base de las cuchillas no está bien encajada, el motor no gira para que el usuario pueda utilizarla de forma segura.
- Cuando monte o desmonte la licuadora, empuje el orificio de alimentación superior de la tapa con la mano. A continuación haga que el asa se deslice hacia dentro o hacia fuera de la ranura de la tapa.
- Para desmontar el filtro de pulpa, primero retire la tapa y el recipiente para desperdicios. A continuación haga presión hacia arriba y saldrá el filtro, o bien tire del tubo de salida del líquido también hacia arriba.
- Para evitar daños, antes de utilizar la licuadora compruebe que la potencia eléctrica y la tensión nominal coinciden.
- Limpie todas las piezas que se pueden desmontar (consulte el apartado "limpieza")
- Para montar el aparato fíjese detenidamente en el diagrama de la página 2.

UTILIZACIÓN

- Antes de utilizar la licuadora, compruebe que el interruptor principal está apagado. De este modo, se evita la puesta en marcha del aparato si no se ha terminado el montaje y se evitan daños personales o materiales.
- Antes de licuar, confirme que el filtro de pulpa y el rotor están enganchados en su posición y que las cuchillas no tocan la tapa transparente. Coloque la tapa transparente, inserte el asa en la ranura de la tapa.
- Enchufe la licuadora, pulse el interruptor y permita que funcione vacía durante 5 segundos. Ponga las verduras o frutas preparadas en el orificio de entrada de la licuadora, presione con el empujador de manera uniforme y lentamente saldrá el zumo fresco y natural.
- Importante: al presionar con el empujador, la fuerza se debe hacer de manera uniforme o indirecta, no debe ser superior a 1 kg y no se debe hacer bruscamente. Si no se siguen estas instrucciones, se reducirá el efecto de licuado y podría ocasionar la rotura del aparato.

TIEMPO DE FUNCIONAMIENTO

Esta máquina dispone de tres posiciones del interruptor: apagado (O), velocidad I y velocidad II (O para parar, I para velocidad más lenta y II para velocidad más rápida). Para hacer zumos, utilice la velocidad más rápida y tras 30 segundos de funcionamiento, detenga el aparato durante 1 minuto. Después puede volver a utilizarlo de nuevo. Una vez realizado esto tres veces, pare durante 15 minutos y no vuelva a utilizar la licuadora hasta que se haya enfriado el motor. De este modo se alarga la vida útil del motor y el aparato funciona mejor.

TRUCOS

- Si rodea el depósito para pulpa con una bolsa de plástico antes de utilizar el aparato, será más fácil limpiarlo.
- Utilice frutas y verduras frescas, son las que más zumo contienen.
- Las mejores frutas para hacer zumo son piñas, manzanas, pepinos, apio, zanahorias, espinacas, melones, tomates y la mayoría de cítricos.
- Las diferentes clases de manzana producen zumo con diferente sabor y consistencia. Pruebe con diferentes combinaciones para encontrar la que más le guste.
- También se puede hacer zumo con verduras de hoja verde, como col y espinacas. Forme cilindros del tamaño adecuado con las hojas antes de introducirlas por el embudo.
- Las frutas y verduras muy fibrosas, además de aquellas con tallo duro como plátanos, papayas y aguacates no son adecuadas para hacer zumo, ya que normalmente lo que se consigue es puré de fruta en lugar de zumo.
- Todos los tipos zumos se deben consumir justo después de realizarlos, ya que el zumo fresco pierde los nutrientes importantes rápidamente cuando se expone al oxígeno del aire, lo que también puede afectar al sabor.
- El zumo puro de manzana se pone marrón rápidamente cuando se expone al aire. Para evitar esta decoloración, sirva el zumo inmediatamente después de realizarlo o añada un poco de zumo de limón.
- Recuerde que la pulpa de la fruta se puede utilizar para hacer pasteles, lasaña vegetal, muffins, etc.

RECETAS

Zumo de naranja, piña y fresas

Muy refrescante, ideal para los calurosos días de verano. Le vendrá bien para calmar la sed y le aportará muchos nutrientes. Para prepararlo mezcle 1 naranja, 150 gr. de piña fresca pelada y 2 fresas.

Zumo de mango y pomelo

Este zumo le ayudará a relajarse y a tener un mejor sueño gracias a las propiedades del mango, especial para tomar por la tarde después de un día estresante. Para prepararlo necesita 1 mango pequeño en trozos y 1 pomelo rojo.

Zumo de frutas del bosque

Rico en antioxidantes y muy bueno para el sistema inmune. Mezcle 3 fresas, 40 gr. de arándanos y 40 gr. de frambuesas. Sirvalo bien frío.

Zumo de kiwi y uvas blancas

Este zumo además de ser rico en antioxidantes contiene mucha fibra. Para prepararlo necesita 3 kiwis pelados y en trozos y 70 gr. de uvas blancas sin pepitas.

ALMACENAMIENTO Y LIMPIEZA

- Compruebe que el aparato está limpio y seco antes de guardarlo.
- El aparato contiene piezas afiladas, manténgalas fuera del alcance de los niños.
- Retire el enchufe de la toma eléctrica y permita que el aparato se enfríe antes de limpiarlo.
- La mejor forma de limpiar la parte del motor es con un paño humedecido ligeramente y si es necesario, con un poco de jabón. NO sumerja la parte del motor en ningún tipo de líquido.
- El recipiente centrifugador, el depósito para pulpa, la base y todas las otras piezas desmontables se pueden fregar a mano o en el lavavajillas. En este segundo caso, a una temperatura inferior a 65°C.
- Tenga cuidado de no tocar las piezas afiladas en la parte inferior del recipiente de centrifugación.
- No aplique ningún tipo de producto de limpieza fuerte o abrasivo sobre el aparato o sus accesorios.
- No utilice nunca un estropajo que rasque o similar para limpiarlo, ya que la superficie podría resultar dañada.
- Deje que todas las piezas del aparato se sequen bien antes de volver a montarlo después de la limpieza.

Eliminación del electrodoméstico viejo.



En base a la Norma europea 2002/96/CE de Residuos de aparatos Eléctricos y Electrónicos (RAEE), los electrodomésticos viejos no pueden ser arrojados en los contenedores municipales habituales; tienen que ser recogidos selectivamente para optimizar la recuperación y reciclado de los componentes y materiales que los constituyen, y reducir el impacto en la salud humana y el medioambiente. El símbolo del cubo de basura tachado se marca sobre todos los productos para recordar al consumidor la obligación de separarlos para la recogida selectiva.

El consumidor debe contactar con la autoridad local o con el vendedor para informarse en relación a la correcta eliminación de su electrodoméstico viejo.

DECLARACIÓN DE CONFORMIDAD: Este dispositivo cumple con los requisitos de la Directiva de Baja Tensión 2006/95/CE y los requisitos de la directiva de Compatibilidad Electromagnética 2004/108/CE.

SAFETY INSTRUCTIONS

Read the operating instructions carefully before putting the appliance into operation and keep the instructions including the warranty, the receipt and, if possible, the box with the internal packing.

General safety instructions

1. This appliance can be used by children aged from 8 years and above and persons with reduced physical, sensory or mental capabilities or lack of experience and knowledge if they have been given supervision or instruction concerning use of the appliance in a safe way and understand the hazards involved. Children must never play with the appliance. Cleaning and user maintenance must never be carried out by children without supervision.
2. Children should be supervised to ensure that they do not play with the appliance.
3. Keep the appliance and the cable cord out of the reach of children less than 8 years old.
4. **WARNING:** In order to ensure your children's safety, please keep all packaging (plastic bags, boxes, polystyrene etc.) out of their reach.
5. If the supply cord is damaged it must be repaired by the Authorized Service Agent to avoid a hazard.
6. Never pull on the cord when unplugging.
7. Do not use the unit with a damaged cord or plug, or if it is not working properly.

8. Do not handle the appliance with wet hands.
9. Never immerse the appliance in water or any other liquid.
10. Make sure the appliance has been unplugged before cleaning.
11. This appliance must be installed following the national regulations for electrical installations.
12. This appliance is for household use only.
13. In case that you need a copy of the instruction manual, you can ask for it writing an email to sonifer@sonifer.es
14. WARNING: In case of misuse, there is a risk of possible injury.

Important safety instructions

- Care should be taken when handling the cutting blades when the glass is empty and during cleaning.
- Always disconnect the power if left unattended and before assembling, disassembling or cleaning.
- Do not use the liquidizer if the filter is damaged. Do not use the appliance if you observe any cracks or damage to any part of it.
- Do not use your fingers to press the food, always use the pushing bar.

- The appliance is designed exclusively for private use and for the envisaged purpose. This appliance is not fit for commercial use.
- Do not use it outdoors (except if it is designed to be used outdoors). Keep it away from sources of heat, direct sunlight, humidity (never dip it into any liquid) and sharp edges.
- Do not use the appliance with wet hands. If the appliance is humid or wet, unplug it immediately. Do not put it in water.
- When cleaning or putting it away, switch off the appliance and always pull out the plug from the socket (pull on the plug, not the cable) if the appliance is not being used and remove the attached accessories.
- Never leave the appliance unsupervised. To protect children from the dangers posed by electrical appliances, make sure that the cable is hanging low and that children do not have access to the appliance.
- Check the appliance and the cable for damage on a regular basis. Do not use the appliance if it is damaged.
- Do not try to repair the appliance on your own. Always contact an authorized technician. To avoid the exposure to danger, always have a faulty cable be replaced only by the manufacturer, by our customer service or by a qualified person and with a cable of the same type.
- Use only original spare parts.

Special safety instructions for this machine

- The machine should only be used under supervision!
- Do not manipulate any of the safety switches!
- Do not remove the lid during operation.
- Please take care when handling the centrifuge sieve. It is very sharp!
- The machine may only be switched on when the stopper rod is inserted.

POSITIONING THE APPARATUS

- Always place the appliance at the back of the kitchen counter.
- Do not place next to hot areas, for example gas rings and electric hotplates.

CORD, PLUG AND MAINS SOCKET

- Do not allow the cord to hang over the edge of a table/counter, and keep it away from hot objects and naked flames.
- Check regularly that neither cord nor plug is damaged and do not use if they are, or if the appliance has been dropped or damaged in any other way.
- If the apparatus or plug is damaged, it must be inspected and if necessary, repaired by an authorized repair engineer, otherwise there is a risk of electric shock. Never try to repair the appliance yourself.
- Avoid pulling the cord when removing the plug from the socket. Instead, hold the plug.
- Check that it is not possible to pull or trip over the cord or any extension cord.

PERFORMANCES

- For the juicer with large diameter, entire apple or pear can be put in for juicing, no cutting apart needed, easy and quick.
- Design is fine, simple, and beautiful, with combined structure, easy to operate and clean.
- High speed electric motor with overheating protection is adopted, high efficiency, time saving, energy saving, high service life of the motor.
- Safety lock unit for switching is specially designed, in order to make sure safety and reliability in use.

ATTENTION BEFORE USING

- This machine is set with safety system, when the handle does not fasten the cover or the cutter seat is not fastened, the motor cannot turn, so as to ensure safety for the user.
- When disassembling or assembling the juicer, press the upper of feed port of the cover with your hand, then force the handle to slide in or out of cover slot.
- When disassembling juicing net, first remove the cover and residue barrel. The juicing net will automatically leave the rotor.
- In order to avoid damage, before using, first check power supply for compliance with rated voltage
- Clean all parts able to disassemble (refer to the section of "maintenance and cleaning").
- When assembling, please carefully read the diagram of "name and position of main components".
- Please carefully read the "attentions" before using.

JUICING

- Before using, please confirm the button switch of the main machine in stop state, in this way, in case assembly is not completed, starting the main machine can be avoided, so unnecessary damage for persons or property avoided.
- Before juicing, first confirm juicing net and rotor clutched in position, and no hard contact between juicing net cutter and transparent cover. Put the transparent cover on, put the handle into the cover slot.
- Turn on power supply, press switch to let the machine run no-load for 5 sec. Put prepared vegetable or fruit into feed port of the juicer, press with the pushing bar, evenly, hard and slowly, juice of the vegetable or fruit can be found, original, fresh, and good for health.
- Note: when pressing food with the pushing bar, force shall be even or indirect, pressing force shall not be more than 1 kg, no too sudden force, otherwise, juicing effect will be reduced.

OPERATING TIME

This machine is designed with button switches of O grading, I grading, II grading (O for stop, I for weak grading, II for strong grading). For juicing, select strong grading, for operating time, after operating for 30s, stop for 1min, then use again. After the above operation is performed for three times, stop for 15 min, do not operate until the motor is cooled, in this way, service life of this machine will be prolonged; the machine will serve you more efficiently.

RECIPES

Orange, pineapple and strawberries juice

Very refreshing, perfect for hot summer days, it will work well to quench thirst and provide many nutrients. To prepare mix 1 orange, 150 gr, fresh peeled pineapple and two strawberries.

Mango and grapefruit juice

This juice will help you relax and have a better sleep thanks to the properties of the mango, especially to drink in the evening after a stressful day. To prepare you need 1 small mango chunks and 1 red grapefruit.

Red fruits juice

It is rich in antioxidants and good for the immune system. Mix 3 strawberries, 40 gr. Blueberry and 40 gr. raspberries. Serve chilled.

Kiwi and white grape fruit

This juice is rich in antioxidants as well as high in fiber. To prepare needs 3 peeled and chopped kiwis and 70gr. white seedless grapes.

TIPS

- If you line the fruit pulp holder with a plastic bag before using the appliance, it will be easier to clean the appliance.
- Use fresh fruits and vegetables – they contain the most juice.
- Good candidates for juicing include pineapple, apples, cucumbers, celery, carrots, spinach, melons, tomatoes and most citrus fruits.
- The various varieties of apple yield juice with different flavors and consistency. Experiment with different combinations to find your own favorite.
- Leafy green vegetables such as cabbage and spinach can be juiced. Roll the leaves into cylinders of an appropriate size before feeding them into the funnel.
- Fibrous fruits and vegetables as well as those with very firm flesh such as bananas, mangoes, papayas and avocados are not well-suited to juicing, as the result is often mashed fruit instead of juice.
- All types of juice should be consumed right after juicing, as fresh juice quickly loses important nutrients when exposed to the oxygen in the air. Taste can also be affected.
- Pure apple juice turns brown quickly when exposed to air. To prevent discoloration, serve apple juice immediately after juicing or add a little lemon juice.
- Remember that fruit pulp can be used in cakes, vegetable lasagna, muffins, etc.

STORAGE

- Ensure the appliance is clean and dry before storing.
- The appliance contains sharp parts - keep out of the reach of children.

CLEANING

- Remove the plug from the wall socket and allow the apparatus to cool down before cleaning.
- The best way to clean the motor section is with a slightly dampened cloth and, if necessary, a little detergent. Do NOT immerse the motor section in any form of liquid!
- The centrifuge bowl, fruit pulp holder, base and all other detachable parts can be washed up by hand or in a dishwasher (under 65°C)
- Be careful not to touch the sharp parts in the bottom of the centrifuge bowl.
- Do not use any kind of strong or abrasive cleaning agent on the appliance or its accessories. Never use a scouring sponge or similar to clean it, as the surface may be damaged.
- Allow all parts of the appliance to dry completely before reassembling it after cleaning.

Disposal of old electrical appliances.

The European directive 2002/96/EC on Waste Electrical and Electronic Equipment (WEEE), requires that old household electrical appliances must not be disposed of in the normal unsorted municipal waste stream. Old appliances must be collected separately in order to optimize the recovery and recycling of the materials they contain, and reduce the impact on human health and the environment. The crossed out "wheeled bin" symbol on the product reminds you of your obligation, that when you dispose of the appliance, it must be separately collected. Consumers should contact their local authority or retailer for information concerning the correct disposal of their old appliance.

DECLARATION OF CONFORMITY: This device complies with the requirements of the Low Voltage Directive 2006/95/EC and the requirements of the EMC directive 2004/108/EC.

INSTRUCTIONS DE SÉCURITÉ

Lisez attentivement ce mode d'emploi avant de mettre l'appareil en marche pour la première fois. Conservez le mode d'emploi ainsi que le bon de garantie, votre ticket de caisse et si possible, le carton avec l'emballage se trouvant à l'intérieur.

Conseils généraux de sécurité

1. Cet appareil peut être utilisé par des enfants 8 ans ou plus et des personnes présentant un handicap physique, sensoriel, mental ou moteur voire ne disposant pas des connaissances et de l'expérience nécessaires en cas de surveillance ou d'instructions sur l'usage de cet appareil en toute sécurité et de compréhension des risques impliqués. Les enfants ne doivent pas jouer avec l'appareil. Le nettoyage et la maintenance ne doivent pas être effectués par des enfants sans surveillance.
2. Les enfants doivent être surveillés afin de s'assurer qu'ils ne jouent pas avec cet appareil.
3. Gardez l'appareil et le câble à la portée des enfants de moins de 8 ans.
4. **ATTENTION:** Par mesure de sécurité vis-à-vis des enfants, ne laissez pas les emballages (sac en plastique, carton, polystyrène) à leur portée.
5. Si le cordon d'alimentation est endommagé, adressez-vous à un service technique agréé afin d'éviter un danger.
6. Ne débranchez jamais en tirant du cordon.

7. Ne jamais le faire fonctionner si le cordon ou la fiche sont endommagés ou si vous remarquez que l'appareil ne fonctionne pas correctement.
8. Ne pas manipuler l'appareil, les mains mouillées.
9. Ne jamais placer l'appareil près dans l'eau ou autre liquide.
10. Avant de nettoyer l'appareil, vérifiez s'il est bien débranché.
11. L'appareil doit être installé suivant les normes nationales pour les installations électriques.
12. Cet appareil est seulement apte pour une utilisation domestique.
13. En cas qui vous avez besoin d'une copie du manuel d'instructions, vous pouvez le demander à l'adresse e-mail sonifer@sonifer.es
14. AVERTISSEMENT: En cas de mauvaise utilisation de l'appareil, il ya un risque de blessure.

Conseils importantes

- Des précautions doivent être prises lors de la manipulation des lames de coupe quand le verre est vide et pendant le nettoyage.
- Toujours débrancher s'il est laissé sans surveillance et avant de monter, démonter et de nettoyer.
- N'utilisez pas la centrifugeuse se le filtre est endommagé. De même, si vous notez des fissures ou

des dommages sur une partie de l'appareil, arrêtez de l'utiliser.

- Ne pas utiliser les doigts pour appuyer sur les aliments, utilisez toujours le poussoir.
- N'utilisez cet appareil que pour un usage privé et pour les tâches auxquelles il est destiné. Cet appareil n'est pas prévu pour une utilisation professionnelle.
- Ne l'utilisez pas en plein air (sauf s'il est indiqué que vous pouvez le faire).
- Protégez-le de la chaleur, des rayons directs du soleil, de l'humidité (ne le plongez en aucun cas dans l'eau) et des objets tranchants.
- N'utilisez pas cet appareil avec des mains humides. S'il arrive que de l'humidité ou de l'eau atteignent l'appareil, débranchez aussitôt le câble d'alimentation. Ne touchez pas les parties mouillées.
- Arrêtez l'appareil et débranchez toujours le câble d'alimentation de la prise de courant (tirez sur la fiche, pas sur le câble) si vous n'utilisez pas l'appareil, si vous installez les accessoires, pour le nettoyage ou en cas de panne.
- Ne laissez en aucun cas l'appareil fonctionner sans surveillance. Pour protéger les enfants des risques engendrés par les appareils électriques, veillez à ce que le câble ne pende pas de l'appareil et que l'appareil ne soit pas à portée des enfants.

- Contrôlez régulièrement l'appareil et le câble. Ne mettez pas l'appareil en marche s'il est endommagé.
- Ne réparez pas l'appareil vous-même. Contactez plutôt un technicien qualifié. Pour éviter toute mise en danger, ne faites remplacer le câble défectueux que par un câble équivalent et que par le fabricant, notre service après-vente ou toute personne de qualification similaire.
- N'utilisez que les accessoires d'origine.
- Ne réparez pas l'appareil vous-même. Adressez-vous à un service technique agréé. Si le cordon d'alimentation est endommagé, adressez-vous à un service technique agréé.

Conseils de sécurité spécifiques à cet appareil

- Ne laissez fonctionner l'appareil que sous la surveillance de quelqu'un!
- Ne touchez à aucun interrupteur de sécurité!
- Ne retirez pas le couvercle pendant le fonctionnement.
- Soyez prudent lors de la manipulation du filtre de la centrifugeuse. Celui-ci est très affilé!
- L'appareil ne doit pas être mis en marche sans le poussoir.

POSTITIONNEMENT DE L'APPAREIL

- Placez toujours l'appareil au fond du plan de travail.
- Ne le posez pas près de sources de chaleur comme une gazinière ou des plaques électriques.

CABLE, FICHE ET PRISE ELECTRIQUE

- Veillez à ce qu'il ne pende pas du bord d'une table ou d'un plan de travail et éloignez-le des éléments chauds et des flammes.
- Vérifiez régulièrement que ni le câble ni la fiche ne sont endommagés et si c'est le cas, ou que l'appareil est tombé ou a été abîmé, ne l'utilisez pas.
- Si l'appareil ou la fiche est endommagé, il doit être révisé et éventuellement réparé par un service après-vente agréé afin d'éviter tout risque de choc électrique. N'essayez jamais de le réparer vous-même.
- Évitez de tirer sur le câble pour débrancher l'appareil. Tenez plutôt la fiche.
- Assurez-vous qu'il est impossible de tomber ou de trébucher sur le câble ou sur une rallonge.

CARACTERISTIQUES

- Grâce au large diamètre de la centrifugeuse, vous pouvez extraire le jus de pommes ou poires entières sans avoir besoin de les couper auparavant. C'est facile et rapide.
- Le design est simple et élégant avec une structure combinée, facile à utiliser et à nettoyer.
- Le moteur électrique à grande vitesse est doté d'un mécanisme de protection anti-surchauffe très efficace. Il permet d'économiser du temps et de l'énergie afin de prolonger la durée de vie de l'appareil.
- Le mécanisme de sécurité qui empêche l'appareil de fonctionner a été conçu afin d'assurer sécurité et fiabilité lors de son utilisation.

PRECAUTIONS AVANT UTILISATION

- Cet appareil est doté d'un Système de sécurité. Lorsque la poignée ne bloque pas le couvercle ou lorsque la partie coupante n'est pas bien fixée, le moteur ne peut pas tourner. Ceci garantit la sécurité de son utilisateur.
- Lorsque vous montez ou démontez la centrifugeuse, appuyez sur le haut du tube de remplissage avec votre main, puis faites glisser la poignée dans ou en dehors de la fente du couvercle.
- Lorsque vous démontez le filtre, retirez d'abord le couvercle et le réservoir à pulpe, Le filtre sort automatiquement du rotor.
- Afin de ne pas endommager l'appareil, vérifiez que l'alimentation correspond à la tension nominale avant la première utilisation.
- Nettoyez toutes les pièces amovibles (référez-vous à la partie « entretien et nettoyage »).
- Lors de l'assemblage, veuillez lire le schéma « description et schéma des pièces principales ». Pag.2
- Veuillez lire attentivement les « précautions avant utilisation ».

EXTRACTION DU JUS

- Avant utilisation, vérifiez que l'interrupteur sur la partie principale est en position arrêt. Ainsi, si l'assemblage n'est pas terminé, l'appareil ne peut pas démarrer, ce qui évite des dommages matériels et physiques inutiles.
- Avant d'extraire le jus, assurez-vous que le filtre et le rotor sont bien enclenchés et qu'il n'y a pas de frottement entre le filtre et le couvercle transparent. Posez le couvercle transparent, mettez la poignée dans la fente du couvercle puis allumez l'appareil.
- Branchez-le, appuyez sur l'interrupteur et laissez l'appareil fonctionner à vide pendant 5 secondes. Introduisez les légumes ou les fruits dans le tube de remplissage, poussez-les à l'aide du poussoir, fermement, régulièrement et doucement. Peu à peu, le jus des fruits ou des légumes est extrait. Il est naturel, frais et bon pour la santé.
- Remarque : lorsque vous introduisez les aliments avec le poussoir, la force doit être régulière et indirecte. La force de pression ne doit pas dépasser 1 kg, ni être trop brusque, sinon les effets bénéfiques du jus seraient réduits.

TEMPS DE FONCTIONNEMENT

Cette machine est dotée d'un interrupteur à trois positions : O (arrêt), I (vitesse lente) et II (vitesse rapide). Pour extraire le jus, choisissez la vitesse rapide pendant le temps de fonctionnement. Après avoir fait fonctionner votre appareil pendant 30 secondes, arrêtez 1 minute, puis recommencez. Après trois répétitions, arrêtez pendant 15 minutes. Ne l'utilisez pas tant que le moteur refroidit. Vous prolongerez ainsi la durée de vie de votre appareil qui sera plus efficace.

CONSEILS

- Le nettoyage de l'appareil sera plus facile si vous mettez un sac plastique dans le réservoir à pulpe avant utilisation.
- Utilisez des fruits et légumes frais : ils donnent plus de jus.
- La centrifugeuse convient particulièrement aux ananas, pommes, concombres, céleri, carottes, épinards, melons, tomates et à la plupart des agrumes.
- Les nombreuses variétés de pommes produisent des jus de différents saveurs et textures. Essayez différents mélanges afin de trouver votre préféré !
- Vous pouvez extraire le jus des légumes verts à feuille comme les choux et les épinards. Roulez les feuilles en tubes pas trop gros avant de les introduire dans le tube.
- Les fruits et légumes fibreux ainsi que ceux dont la chair est très ferme tels que les bananes, mangues, papayes et avocats ne sont pas vraiment adaptés à ce processus : ils produisent souvent une sorte de purée plutôt que du jus.
- Consommez rapidement le jus après l'extraction : les jus frais perdent rapidement leurs propriétés nutritionnelles au contact de l'oxygène dans l'air. Le goût peut également être altéré.
- Le jus de pomme pur fonce rapidement au contact de l'air. Afin d'éviter la décoloration, servez le jus de pomme immédiatement après l'extraction ou ajoutez un peu de jus de citron.
- N'oubliez pas que la pulpe de fruit peut être utilisée dans les gâteaux, les lasagnes aux légumes, les muffins, etc.

RECETTE

Jus d'orange, d'ananas et de fraises.

Très rafraîchissant, parfait pour les journées chaudes de l'été, il va bien travailler pour éteindre la soif et de fournir de nombreux éléments nutritifs. Pour préparer mélange 1 orange, 150 gr. Ananas pelé fraîche et deux fraises.

Jus de mangue et de pamplemousse

Ce jus vous aidera à vous détendre et avoir un meilleur sommeil grâce aux propriétés de la mangue, surtout à boire dans la soirée après une journée stressante. Pour préparer vous devez 1 petit morceaux de mangue et 1 pamplemousse rouge.

Jus de fruits rouges.

Il est riche en antioxydants et bon pour le système immunitaire. Mélanger 3 fraises, 40 gr. bleuet et 40 gr. framboises. Servir frais.

Jus de kiwi et raisin blanc

Ce jus en plus d'être riche en antioxydants, riches en fibres. Pour préparer besoins 3 kiwis et hachés et 70 gr. blancs raisins sans pépins.

RANGEMENT

- Assurez-vous que l'appareil est propre et sec avant de le ranger.
- La centrifugeuse contient des pièces coupantes. Conservez-la hors de portée des enfants.

NETTOYAGE

- Débranchez l'appareil et laissez-le refroidir avant de le nettoyer.
- Nettoyez le bloc moteur avec un chiffon humidifié et si nécessaire un peu de liquide vaisselle. NE PLONGEZ PAS le bloc moteur dans un liquide, quel qu'il soit.
- Le bol de centrifugation, le réservoir à pulpe, la base et toutes les autres pièces amovibles peuvent être lavées à la main au ou lave-vaisselle. (température inférieure 65°C).
- Filtre de pulpe: utiliser un outil plat pour faire-le levier doucement et le retirer pour le nettoyage.
- Veillez à ne pas toucher les parties coupantes du fond du bol de centrifugation.
- N'utilisez aucune sorte de produits nettoyants forts ou abrasifs sur l'appareil ou ses accessoires. N'utilisez jamais de tampon à récurer ou autre pour le nettoyer. Ceci pourrait endommager la superficie.
- Laissez sécher toutes les pièces de l'appareil avant de le remonter après le nettoyage.

Enlèvement des appareils ménagers usagés.



La directive européenne 2002/96/EC sur les Déchets des Equipements Electriques et Electroniques (DEEE), exige que les appareils ménagers usages ne soient pas jetés dans le flux normal des déchets municipaux. Les appareils usagés doivent être collectés séparément afin d'optimiser le taux de récupération et le recyclage des matériaux qui les composent, et réduire l'impact sur la santé humaine et l'environnement. Le symbole de la poubelle barrée est apposée sur tous les produits pour rappeler les obligations de collecte séparée. Les consommateurs devront contacter les autorités locales ou leur revendeur concernant la démarche à suivre pour l'enlèvement de leur vieil appareil.

DÉCLARATION DE CONFORMITÉ: Cet appareil est conforme aux exigences de la Directive Basse Tension 2006/95/CE et aux exigences de la directive EMC 2004/108/CE.

INSTRUÇÕES DE SEGURANÇA

Antes de pôr este aparelho a funcionar, leia muito atentamente as instruções de emprego e guarde-as muito bem, juntamente com o talão de garantia, o talão de compra e, tanto quanto possível, a embalagem com os elementos interiores.

Instruções gerais de segurança

1. Este aparelho pode ser usado por crianças maiores de 8 anos e por pessoas com capacidades físicas, sensoriais ou mentais reduzidas ou com falta de experiência e conhecimento, sempre que lhes seja dada a supervisão apropriada ou instruções para a utilização do aparelho de forma segura e de modo a que compreendam os perigos inerentes. Não deixe que crianças brinquem com o aparelho. Não permita a limpeza e manutenção do aparelho pelo utilizador a crianças sem vigilância.
2. As crianças deverão ser supervisionadas, para se assegurar de que não brincam com a unidade.
3. Mantenha o aparelho e o seu cabo fora do alcance de crianças menores de 8 anos.
4. **PRECAUÇÃO:** Para a segurança dos seus filhos, não deixe partes da embalagem (sacos plásticos, papelão, esferovite, etc.) ao alcance dos mesmos.
5. Se o cabo de ligação estiver danificado recorra a um serviço técnico autorizado com o fim de evitar riscos.
6. Nunca desligue o aparelho puxando pelo cabo.

7. Não ponha em funcionamento se o cabo ou a ficha estiverem estragados ou se observa que o aparelho não funciona correctamente.
8. Não utilize o aparelho com as mãos molhadas.
9. Não mergulhe o aparelho em água nem em nenhum outro líquido.
10. Antes de efectuar a sua limpeza comprove que o aparelho está desligado.
11. O aparelho deve ser instalado de acordo com a regulamentação nacional para instalações eléctricas.
12. Este aparelho destina-se apenas a uso doméstico.
13. No caso em que você precisa de uma cópia do manual de instruções, você pode perguntar para ele por escrito um e-mail para sonifer@sonifer.es.
14. **ATENÇÃO:** Em caso de utilização incorreta do aparelho, há um risco de possíveis lesões.

Precauções de segurança importantes

- Cuidados devem ser tomados ao manusear as lâminas de corte quando o copo está vazio e durante a limpeza.
- Sempre desconecte a alimentação, se deixados sozinhos e antes de montar, desmontar ou de limpeza.
- Não utilize a centrifugadora se o filtro estiver danificado. Da mesma forma, se observar rachas ou danos em qualquer parte do aparelho, não o utilize.

- Não utilize os dedos para pressionar os alimentos, utilize sempre o êmbolo.
- Utilize o aparelho exclusivamente para fins privados e para a finalidade para a qual o mesmo foi concebido. Este aparelho não se destina a fins comerciais.
- Não o utilize ao ar livre (a não ser que o mesmo possa ser usado ao ar livre sem determinadas condições). Mantenha-o protegido do calor, de irradiação solar directa, da humidade (não o imergir de forma alguma em quaisquer líquidos) e de arestas aguçadas.
- Não utilize o aparelho com as mãos molhadas. No caso de o aparelho ficar húmido ou molhado, retire imediatamente a ficha da tomada. Não tocar na água.
- Sempre que não utilizar o aparelho, ou desejar montar acessórios, ou queira limpá-lo, ou ainda em caso de avarias, deverá desligá-lo e retirar a ficha da tomada (puxe pela ficha e não pelo fio).
- Nunca deixe o aparelho sem vigilância. Para proteger as crianças dos perigos relacionados com aparelhos eléctricos, nunca deixe os fios pendurados e atente em que as crianças não possam chegar a tais aparelhos.
- Não tente reparar o aparelho, dirija-se a um técnico da especialidade, devidamente autorizado. Para evitar quaisquer perigos, é favor substituir um fio danificado

por um fio da mesma qualidade. Tal deverá ser efectuado pelo fabricante, pelos nossos serviços de assistência ou por outra pessoa com as mesmas qualificações.

- Utilize apenas acessórios de origem.

Instruções de segurança especiais

- Não sair das proximidades quando o aparelho estiver em funcionamento!
- Não manipular os interruptores de segurança!
- Não tirar a tampa durante o funcionamento.
- Cuidado com o crivo da centrifugadora. É muito afiado!
- O aparelho só poderá ser ligado depois de ter sido introduzido o bujão.

COLOCAÇÃO DO APARELHO

- Coloque sempre o aparelho na parte de trás do balcão da cozinha.
- Não o coloque junto de áreas quentes, como por exemplo, discos a gás e placas de aquecimento eléctricas.

CABO, FICHA E TOMADA ELÉCTRICOS

- Não deixe o cabo pendurado numa das margens de uma mesa/um balcão, e mantenha-o afastado de objectos quentes e de chamas abertas.
- Verifique regularmente que nem o cabo nem a ficha estão danificado e não os utilize nesse caso, ou se o aparelho tiver sido deixado cair ou danificado de alguma maneira.
- Se o aparelho ou a ficha estiver danificado, deve ser inspeccionado e, se necessário, ser reparado por um técnico de reparações autorizado, caso contrário há risco de choque eléctrico. Nunca tente reparar o aparelho por si próprio.
- Evite puxar o cabo quando retirar a ficha da tomada. Em vez disso, segure pela ficha.
- Verifique se não é possível ficar preso ou tropeçar no cabo ou noutra extensão qualquer.

FUNCIONAMENTO

- No que diz respeito à liquidificadora com um diâmetro grande, é possível colocar uma maçã ou pêra ara fazer sumo, sem ser necessário cortar; simples e fácil.
- A concepção é elegante, simples e bela, combinando estrutura, facilidade de uso e de limpeza.
- O motor eléctrico de alta velocidade tem protecção contra o sobreaquecimento, de alta eficiência; isto prolonga a durabilidade, aumenta a poupança de energia e a vida de serviço elevado do mesmo.
- A unidade de bloqueio de segurança para comutação foi especialmente concebida com vista a garantir a segurança e fiabilidade de utilização.

ATENÇÃO ANTES DE UTILIZAR

- Esta máquina tem um sistema de segurança, quando a pega não prenda a tampa ou o assento do cortador não estiver fixo, o motor não roda, com vista a garantir a segurança do utilizador.
- Ao desmontar ou montar o liquidificador, prima a parte superior da porta de introdução da tampa com a mão, e force a entrada ou saída da pega na ranhura da tampa.
- Ao desmontar a rede de filtragem do sumo, retire primeiro a tampa e o recipiente dos resíduos; O corpo da liquidificadora sairá automaticamente do rotor.
- Para evitar a ocorrência de danos, antes de utilizar, verifique primeiro a alimentação para assegurar a conformidade com a voltagem nominal.
- Limpe todas as peças que se possam desmontar (consulte a secção "Limpeza").
- Ao montar, leia cuidadosamente o diagrama "Nome e posição dos principais componentes". Pag.2.
- Leia cuidadosamente todos os "avisos" antes de utilizar o produto.

EXTRACÇÃO DE SUMO

- Antes de usar, certifique-se de que o interruptor de activação no corpo principal da máquina está na posição 'Desactivado'; isto impede a activação da máquina principal caso a montagem do conjunto ainda não esteja concluída, evitando assim a ocorrência de lesões desnecessárias nas pessoas ou danos inadvertidos na propriedade.
- Antes de iniciar a extracção dos sumos, certifique-se primeiro de que a rede de filtragem do sumo e o rotor se encontram engatados na sua devida posição, sem qualquer contacto rígido entre o cortador da rede de filtragem do sumo e a tampa transparente. Coloque a tampa transparente, coloque a pega na ranhura da tampa.
- Para utilizar, monte de acordo com o diagrama da página 2. Ligue a alimentação; prima o interruptor e deixe a máquina funcionar sem carga durante 5 segundos. Coloque os vegetais ou fruta preparados na porta de introdução da liquidificadora; comprima com a barra de pressão, uniforme, rígida e lentamente, até obter sumo dos vegetais ou fruta original, fresco e bom para a saúde.
- Nota: Ao empurrar a barra de pressão, a força exercida será uniforme ou indirecta, e a força de pressão não devem ser superiores a mais de 1 kg, não exercendo uma força demasiado súbita, caso contrário, a quantidade de sumo extraído será menor.

TEMPO OPERACIONAL

Esta máquina foi concebida com um interruptor de activação com os seguintes níveis de potência: força 0, força I, força II (0 é desactivado, I para uma potência fraca e II para potência forte). Para a extracção de sumo, seleccione a potência forte, e depois de operar a máquina durante 30s, interrompa o uso durante 1min e use depois a máquina novamente. Depois de efectuar a operação acima indicada durante três vezes, interrompa o uso da máquina durante 15min, e não a utilize enquanto o motor não tiver arrefecido. Desta maneira, a vida de serviço da máquina será prolongada e funcionará de maneira mais eficiente.

RECEITAS

Suco de laranja, abacaxi e morangos.

Muito refrescante perfeito para os dias quentes de verão, ele vai funcionar bem para matar a sede e fornecem muitos nutrientes. Para preparar mix 1 laranja, 150 gr. abacaxi descascado fresco e dois morangos.

Suco de manga e toranja

Este suco irá ajudá-lo a relaxar e ter um melhor sono graças às propriedades da manga, especialmente para beber à noite, após um dia estressante. Para preparar você precisa pequenos pedaços de manga e uma toranja vermelha.

Suco de frutas vermelhas

É rico em antioxidantes e bo para o sistema imunológico. Misture 3 morangos, 40 gr. mirtilo e 40 gr. framboesas. Sirva gelado.

Suco de kiwi e uva branca

Este suco, além de ser rico em antioxidantes, é rico em fibras. Para preparar você precisa 3 kiwis descascados e cortados e 70 gr. uvas brancas sem sementes.

INDICAÇÕES

- Se envolver o suporte da polpa de fruta com um saco plástico antes de utilizar o aparelho, será mais fácil limpá-lo.
- Utilize fruta e legumes frescos, pois contêm muito sumo.
- Os melhores alimentos para fazer sumo são o ananás, a maçã, o pepino, o aipo, a cenoura, o espinafre, o melão, o tomate e a maioria dos citrinos.
- Os vários tipos de sumo que provêm da maçã adquirem um sabor e uma consistência diferentes. Experimente diferentes combinações de modo a encontrar o seu sumo favorito.
- Os legumes de folhas verdes, como por exemplo, a couve e o espinafre podem ser centrifugados. Enrole as folhas em forma de rolos com um tamanho adequado antes de as colocar no funil.
- A fruta e os legumes fibrosos, assim como os que contêm polpa mais grossa, como por exemplo, a banana, a manga, a papaia e o abacaxi não se adequam para a centrifugação, pois o resultado é, na maior parte das vezes, puré de fruta em vez de sumo de fruta.

- Todos os tipos de sumo devem ser consumidos imediatamente após terem sido centrifugados, pois a sabor também pode ser afectado.
- O sumo de maçã natural rapidamente ganha uma cor acastanhada quando exposto ao ar. Para evitar a mudança de cor, sirva o sumo de maçã imediatamente após centrifugar ou acrescente um pouco de sumo de limão.
- Lembre-se que a polpa de fruta pode ser utilizada em bolos, lasanha de vegetais, *muffins*, etc.

ARMAZENAMENTO

- Assegure-se de que o aparelho está limpo e seco antes de o guardar.
- O aparelho tem peças afiadas, mantenha-o fora do alcance das crianças.

LIMPEZA

- Desligue a ficha da tomada de parede e deixe o aparelho arrefecer antes de o limpar.
- A melhor maneira de limpar o corpo do motor é utilizar um pano ligeiramente humedecido e, se necessário, com um pouco de detergente. NÃO mergulhe o corpo do motor em qualquer forma de líquido!
- A taça de centrifugação, o suporte da polpa de fruta, a base e todas as outras peças amovíveis podem ser lavadas à mão ou na máquina de lavar loiça (temperatura inferior a 65°C.)
- Tenha cuidado para não tocar nas peças afiadas no fundo da taça de centrifugação.
- Não utilize nenhum tipo de produto de limpeza forte ou abrasivo no aparelho ou nos seus acessórios. Nunca utilize um esfregão ou utensílio idêntico para o limpar, pois a superfície pode ficar danificada.
- Deixe que todas as peças do aparelho sequem completamente antes de as voltar a montar após a limpeza.

Recolha dos eletrodomésticos.



A diretiva Europeia 2002/96/CE referente à gestão de resíduos de aparelhos elétricos e eletrônicos (RAEE), prevê que os eletrodomésticos não devem ser escoados no fluxo normal dos resíduos sólidos urbanos. Os aparelhos desatualizados devem ser recolhidos separadamente para otimizar a taxa de recuperação e reciclagem dos materiais que os compõem e impedir potenciais danos para a saúde humana e para o ambiente. O símbolo constituído por um contêndor de lixo barrado com uma cruz deve ser colocado em todos os produtos por forma a recordar a obrigatoriedade de recolha separada. Os consumidores devem contactar as autoridades locais ou os pontos de venda para solicitar informação referente ao local apropriado onde devem depositar os eletrodomésticos velhos.

DECLARAÇÃO DE CONFORMIDADE: Este dispositivo está em conformidade com as exigências da Directiva de Baixa Tensão 2006/95/CE e os requisitos da directiva EMC 2004/108/CE.