

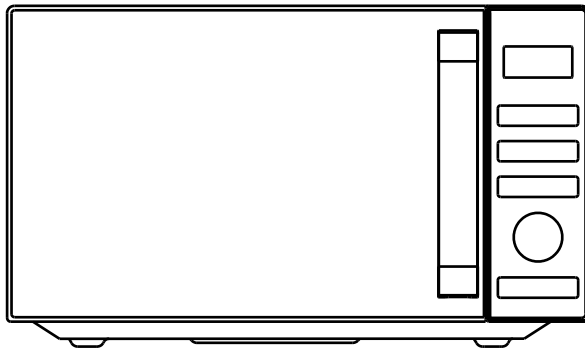

Microwave Oven Instructions



Model: AMWC23900DGN

Please read these instructions carefully before installing and operating the oven.

Content

CONTENT	1
SPECIFICATIONS	1
PRECAUTIONS TO AVOID POSSIBLE EXPOSURE TO EXCESSIVE MICROWAVE ENERGY	2
IMPORTANT SAFETY INSTRUCTIONS	2
INSTALLATION GUIDE	5
GROUNDING INSTRUCTIONS	6
RADIO INTERFERENCE	6
BEFORE CALLING FOR SERVICE	7
COOKING TECHNIQUES	7
COOKING UTENSILS GUIDE	7
PRODUCT DIAGRAM	8
CONTROL PANEL	9
OPERATION INSTRUCTIONS	10
SETTING CLOCK TIME	10
QUICK START	10
MICROWAVE COOKING	10
GRILL	11
COMBINATION.....	11
PRESET	11
AUTO DEFROST	12
SPEED DEFROST.....	12
CHILD LOCK	12
AUTO COOK.....	12
CLEANING AND CARE	13

Specifications

Power Consumption:	230-240V/50Hz, 1400W(Microwave)
	1000W(Grill)
Rated Microwave Power Output:	900W
Operation Frequency:	2450MHz
Outside Dimensions:	287mm(H)×490mm(W)×407mm(D)
Oven Cavity Dimensions:	197mm(H)×340mm(W)×338mm(D)
Oven Capacity:	23Litres
Net Weight:	Approx. 14kg

PRECAUTIONS TO AVOID POSSIBLE EXPOSURE TO EXCESSIVE MICROWAVE ENERGY

1. Do not attempt to operate this oven with the door open since open-door operation can result in harmful exposure to microwave energy. It is important not to defeat or tamper with the safety interlocks.
2. Do not place any object between the oven front face and the door or allow soil or cleaner residue to accumulate on sealing surfaces.
3. Do not operate the oven if it is damaged. It is very important that the oven door close properly and that there is no damage to the
 - a) Door (including any bent),
 - b) Hinges and latches (broken or loosened),
 - c) Door seals and sealing surfaces.
4. The oven should not be adjusted or repaired by anyone except qualified service personnel.

IMPORTANT SAFETY INSTRUCTIONS

When using electrical appliance basic safety precautions should be followed, including the following:

WARNING!--To reduce the risk of burns, electric shock, fire, injury to persons or exposure to excessive microwave energy:

1. Read all instructions before using the appliance and keep for future reference.
2. Use this appliance only for its intended use as described in the manual. Do not use corrosive chemicals or vapors in this appliance. This type of oven is specifically designed to heat, cook or dry food. It is not designed for industrial or laboratory use.
3. Do not operate the oven when empty.
4. Do not operate this appliance if it has a damaged cord or plug, if it is not working properly, or if it has been damaged or dropped. If the supply cord is damaged, it must be replaced by the manufacturer or its service agent or a similarly qualified person in order to avoid a hazard.

5. **WARNING!**--Only allow children to use the oven without supervision when adequate instructions have been given so that the child is able to use the oven in a safe way and understands the hazards of improper use.
6. **WARNING!**--When the appliance is operated in the combination mode, children should only use the oven under adult supervision due to the temperatures generated
7. To reduce the risk of fire in the oven cavity:
 - When heating food in plastic or paper container, check the oven frequently to the possibility of ignition.
 - Remove wire twist-ties from paper or plastic bags before placing bag in oven.
 - If smoke is observed, switch off or unplug the appliance and keep the door closed in order to stifle any flames.
 - Do not use the cavity for storage purposes. Do not leave paper products, cooking utensils, or food in the cavity when not in use.
 - The microwave oven is intended for heating food and beverages. Drying of clothing and heating of warming pads, slippers, sponges, damp cloth and similar may lead to risk of injury, ignition or fire.
8. **WARNING!**--Liquid or other food must not be heated in sealed containers since they are liable to explode.
9. Microwave heating of beverage can result in delayed eruptive boiling, therefore care has to be taken when handle the container.
10. Do not fry food in the oven. Hot oil can damage oven parts and utensils and even result in skin burns.
11. Eggs in their shell and whole hard-boiled eggs should not be heated in microwave ovens since they may explode even after microwave heating has ended.
12. Pierce foods with heavy skins such as potatoes, whole squashes, apples and chestnuts before cooking.
13. The contents of feeding bottles and baby jars should be stirred or shaken and the temperature should be checked before serving in order to avoid burns.
14. Cooking utensils may become hot because of heat transferred from the heated food. Potholders may be needed to handle the utensil.
15. Utensils should be checked to ensure that they are suitable for use in microwave oven.
16. **WARNING!**--It is hazardous for anyone other than a trained person to carry out any service or repair operation which involves the removal of any cover which gives protection against exposure to microwave energy.
17. This Microwave complies with EN 55011/CISPR 11, in this standard it belong to

Class B Group 2 classification. Group 2 equipment: group 2 contains all ISM RF equipment in which radio-frequency energy in the frequency range 9 kHz to 400 GHz is intentionally generated and used or only used locally, in the form of electromagnetic radiation, inductive and/or capacitive coupling, for the treatment of material, for inspection/analysis purposes, or for transfer of electromagnetic energy. Class B equipment is equipment suitable for use in locations in residential environments and in establishments directly connected to a low voltage power supply network which supplies buildings used for domestic purposes.

18. This appliance is not intended for use by persons (including children) with reduced physical, sensory or mental capabilities, or lack of experience and knowledge, unless they have been given supervision or instruction concerning use of the appliance by a person responsible for their safety.
19. Children should be supervised to ensure that they do not play with the appliance.
20. The microwave oven is only used in freestanding.
21. **WARNING!**--Do not install oven over a range cook top or other heat-producing appliance. if installed could be damaged and the warranty would be avoid .
22. The microwave oven shall not be placed in a cabinet.
23. The door or the outer surface may get hot when the appliance is operating.
24. **WARNING!**--Accessible parts may become hot during use. Young children should be kept away.
25. During use the appliances becomes hot. Care should be taken to avoid touching heating elements inside the oven, for cooking ranged and ovens.
26. The temperature of accessible surfaces may be high when the appliance is operating.
27. Appliance is not to be used by children or persons with reduced physical, sensory or mental capabilities, or lack of experience and knowledge, unless they have been given supervision or instruction.
28. **WARNING!**--If the door or door seals are damaged, the oven must not be operated until it has been repaired by a competent person.
29. The instructions shall state that appliances are not intended to be operated by means of an external timer or separate remote-control system.
30. The microwave oven is for household use only and not for commercial use.
31. Never remove the distance holder in the back or on the sides, as it ensures a minimum distance from the wall for air circulation.
32. Please secure the turntable before you move the appliance to avoid damages.
33. **CAUTION!**--It is dangerous to repair or maintain the appliance by no other than

a specialist because under these circumstances the cover have to be removed which assures protection against microwave radiation. This applies to changing the power cord or the lighting as well. Send the appliance in these cases to our service centre.

34. The microwave oven is intended for defrosting, cooking and steaming of food only.
35. Use gloves if you remove any heated food.
36. Caution! Steam will escape, when opening lids or wrapping foil.
37. This appliance can be used by children aged from 8 years and above and persons with reduced physical, sensory or mental capabilities or lack of experience and knowledge if they have been given supervision or instruction concerning use of the appliance in a safe way and understand the hazards involved. Children shall not play with the appliance. Cleaning and user maintenance shall not be made by children unless they are aged from 8 years and above and supervised.
38. If smoke is emitted, switch off or unplug the appliance and keep the door closed in order to stifle any flames.

Installation Guide

1. Make sure that all the packing materials are removed from the inside of the door.
2. **WARNING!**--Check the oven for any damage, such as misaligned or bent door, damaged door seals and sealing surface, broken or loose door hinges and latches and dents inside the cavity or on the door. If there is any damage, do not operate the oven and contact qualified service personnel.
3. This microwave oven must be placed on a flat, stable surface to hold its weight and the heaviest food likely to be cooked in the oven.
4. Do not place the oven where heat, moisture, or high humidity are generated, or near combustible materials.
5. For correct operation, the oven must have sufficient airflow. Allow minimum 20cm of free space necessary above the top surface of the oven and 5cm at both sides. The microwave oven rear plate must be placed close to the wall. Do not cover or block any openings on the appliance. Do not remove feet.
6. Make sure that the power supply cord is undamaged and does not run under the oven or over any hot or sharp surface.
7. The socket must be readily accessible so that it can be easily unplugged in an

emergency.

8. Do not use the oven outdoors.

GROUNDING INSTRUCTIONS

This appliance must be grounded. This oven is equipped with a cord having a grounding wire with a grounding plug. It must be plugged into a wall receptacle that is properly installed and grounded. In the event of an electrical short circuit, grounding reduces risk of electric shock by providing an escape wire for the electric current. It is recommended that a separate circuit serving only the oven be provided. Using a high voltage is dangerous and may result in a fire or other accident causing oven damage.

WARNING!--Improper use of the grounding plug can result in a risk of electric shock.

Note:

1. If you have any questions about the grounding or electrical instructions, consult a qualified electrician or service person.
2. Neither the manufacturer nor the dealer can accept any liability for damage to the oven or personal injury resulting from failure to observe the electrical connection procedures.

The wires in this cable main are colored in accordance with the following code:

Green and Yellow = EARTH

Blue = NEUTRAL

Brown = LIVE

Radio Interference

Operation of the microwave oven can cause interference to your radio, TV, or similar equipment. When there is interference, it may be reduced or eliminated by taking the following measures:

1. Clean door and sealing surface of the oven.
2. Reorient the receiving antenna of radio or television.
3. Relocate the microwave oven with respect to the receiver.
4. Move the microwave oven away from the receiver.
5. Plug the microwave oven into a different outlet so that microwave oven and receiver are on different branch circuits.

Before Calling For Service

Before asking for service, please check each item below:

- Check to ensure the oven is plugged in securely. If not, remove the plug from the outlet, wait 10 seconds, and plug it in again securely.
- Check for a blown circuit fuse or a tripped main circuit breaker. If these seem to be operating properly, test the outlet with another appliance.
- Check to ensure the control panel is programmed correctly and the timer is set.
- Check to ensure the door is securely closed, engaging the door lock system. If the door is not properly closed, the microwave energy will not flow inside.

IF NONE OF THE ABOVE RECTIFIES THE SITUATION, THEN CONTACT A QUALIFIED TECHNICIAN. DO NOT TRY TO ADJUST OR REPAIR THE OVEN YOURSELF.

Cooking Techniques

1. Arrange food carefully. Place thickest areas towards outside of dish.
2. Watch cooking time. Cook for the shortest amount of time indicated and add more as needed. Food severely overcooked can smoke or ignite.
3. Cover foods while cooking. Covers prevent spattering and help foods to cook evenly.
4. Turn foods over once during microwave cooking to speed cooking of such foods as chicken and hamburgers. Large items like roasts must be turned over at least once.
5. Rearrange foods such as meatballs halfway through cooking both from top to bottom and from the center of the dish to the outside.

Cooking Utensils Guide

1. Microwave cannot penetrate metal. Only use utensils that are suitable for use in microwave ovens. Metallic containers for food and beverages are not allowed during microwave cooking. This requirement is not applicable if the manufacturer specifies size and shape of metallic containers suitable for microwave cooking.
2. Microwave cannot penetrate metal, so metal utensils or dishes with metallic trim should not be used.

3. Do not use recycled paper products when microwave cooking, as they may contain small metal fragments which may cause sparks and/or fires.
4. Round /oval dishes rather than square/oblong ones are recommend, as food in corners tends to overcook.
5. Narrow strips of aluminum foil may be used to prevent overcooking of exposed areas. But be careful don't use too much and keep a distance of 1 inch (2.54cm) between foil and cavity.

The list below is a general guide to help you select the correct utensils.

COOKWARE	MICROWAVE	GRILL	COMBINATION
Heat-Resistant Glass	Yes	Yes	Yes
Non Heat-Resistant Glass	No	No	No
Heat-Resistant Ceramics	Yes	Yes	Yes
Microwave-Safe Plastic Dish	Yes	No	No
Kitchen Paper	Yes	No	No
Metal Tray	No	Yes	No
Metal Rack	No	Yes	No
Aluminum Foil & Foil Containers	No	Yes	No

Product Diagram

1. Door Safety Lock System
2. Oven Window
3. Cavity Floor
4. Control Panel
5. Grill Heater
6. Metal Rack

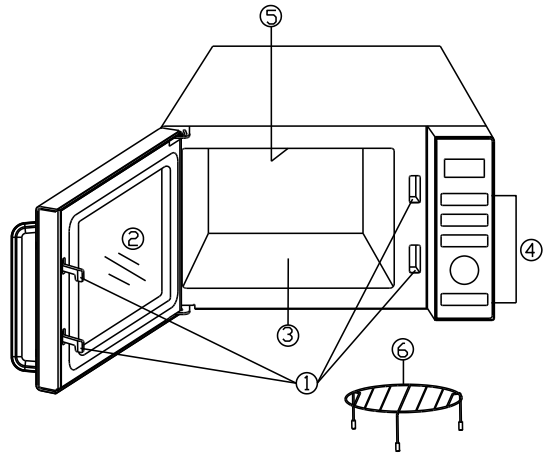

Control Panel

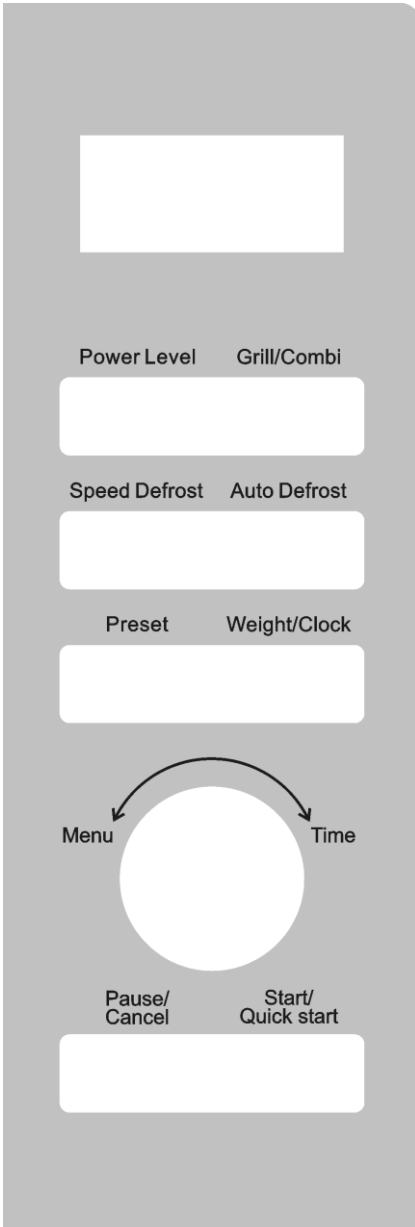

● MENU ACTION SCREEN

Cooking time, power, action indicators are displayed.

● POWER LEVEL

Press to set microwave cooking power level.

● PRESET

Press set preset function.

● WEIGHT/CLOCK

Press to set clock time.

Press to set food weight or servings.

● GRILL/COMBI

Press to set grill program.

Press to set combination program.

● SPEED DEFROST

Press to set defrost program based on time.

● AUTO DEFROST

Press to set defrost program based on weight.

● PAUSE/CANCEL

Press to reset the oven before setting a cooking program.

Press once to temporarily stop cooking, or twice to cancel cooking altogether.

● MENU/TIME(knob)

Turn the knob to enter time.

Turn the knob to select an auto cook menu.

● START/QUICK START

Press once to start a cooking program.

Simply press it a number of times to set cooking time and cook immediately at full power level.

Operation Instructions

- When the oven first plugged in, beep will sound and the display will show "1:01", .
- In the process of setting, broken about 30 seconds the oven will return to standby mode..
- During cooking, if press PAUSE/CANCEL button once, the program will be paused, then press START/QUICK START button to resume, but if press PAUSE/CANCEL button twice, the program will be canceled.
- After cooking end, the screen will display End with sound every two minutes until user press any button or open the door.

SETTING CLOCK TIME

This is a 12- or 24- hour clock. You can choose to set the clock time in 12- or 24- hour by pressing the WEIGHT/CLOCK button.

1. In standby mode, press WEIGHT/CLOCK button once or twice to select 12- or 24-hour clock.
2. Turn MENU/TIME knob to set hour digit.
3. Press WEIGHT/CLOCK button once to confirm the hour setting.
4. Turn MENU/TIME to set minute digit.
5. Press WEIGHT/CLOCK button once to confirm the setting.

NOTE: During cooking, you can check the current time of the clock by pressing WEIGHT/CLOCK button.

QUICK START

Use this feature to program the oven to microwave food at 100% power conveniently. In standby mode, just press the START/QUICK START a number of times to set cooking time (each press to increase 30 seconds, and up to 10 minutes), the oven starts working automatically at full power.

NOTE: During cooking, you can also add cooking time by pressing the START/QUICK START button.

MICROWAVE COOKING

1. In standby mode, press POWER LEVEL button repeatedly to set power level.
2. Turn MENU/TIME knob to enter cooking time. The longest time is 95 minutes.
3. Press START/QUICK START to confirm.

Press POWER LEVEL button to set a cooking power level:

Press POWER LEVEL button	Power	Press POWER LEVEL button	Power
Once	100%	7 times	40%
Twice	90%	8 times	30%
3 times	80%	9 times	20%
4 times	70%	10 times	10%
5 times	60%	11 times	0%
6 times	50%		

NOTE: During cooking, you can check the cooking power level by pressing POWER LEVEL button.

GRILL

Grill cooking is particularly useful for thin slices of meat, steaks, chops, kebabs, sausages and pieces of chicken. It is also suitable for hot sandwiches and au gratin dishes.

1. In standby mode, press GRILL/COMBI button once.
2. Turn MENU/TIME knob to enter cooking time. The longest time is 95 minutes.
3. Press START/QUICK START to confirm.

COMBINATION

Grill works more time than microwave in combination 1 cooking mode, use for fish and au gratin. But microwave works more time than grill in combination 2 cooking mode, use for pudding, omelets, baked potatoes and poultry.

1. In standby mode, press GRILL/COMBI button twice or thrice to select "Co-1" or "Co-2"
2. Turn MENU/TIME knob to enter cooking time. The longest time is 95 minutes.
3. Press START/QUICK START to confirm button.

PRESET

This function allows you to set the oven to start a cooking program in a later time.

1. Input a cooking program (except quick start, auto defrost and speed defrost program).
2. Press PRESET button once.
3. Turn MENU/TIME knob to set hour digit.
4. Press PRESET button once.
5. Turn MENU/TIME knob to set minute digit.

6. Press START/QUICK START to confirm.

NOTE: In preset mode, you can check the preset time by pressing PRESET button once. You can also cancel the preset program by pressing PAUSE/CANCEL button when the preset time is showing.

AUTO DEFROST

The defrosting time and power level are automatically set once the food weight is programmed. The frozen food weight ranges from 100 g to 1800 g.

1. In standby mode, press AUTO DEFROST button once.
2. Press WEIGHT/CLOCK repeatedly to select food weight.
3. Press START/QUICK START to confirm.

NOTE: During defrosting program, the system will pause and sound to remind user to turn food over, and then press START/QUICK START button to resume.

SPEED DEFROST

1. In standby mode, press SPEED DEFROST button once.
2. Turn MENU/TIME knob to set defrosting time. The longest time is 95 minutes.
3. Press START/QUICK START to confirm.

NOTE: During defrosting program, the system will pause and sound to remind user to turn food over, and then press START/QUICK START to confirm button to resume.

CHILD LOCK

Use to prevent unsupervised operation of the oven by children.

- To set the child proof lock: In standby mode, if there is not any operation within one minute, the oven will auto enter child lock mode and the lock indicator light will turn on. In the lock state, all buttons are disabled.
- To cancel the child proof lock: In child lock mode, open or close the oven door to cancel the program and the lock indicator light will turn off.

AUTO COOK

For food or the following cooking mode, it is not necessary to program the cooking time and power. It is sufficient to indicate the type of food that you wish to cook as well as the weight or servings of the food.

1. In standby mode, turn MENU/TIME knob anti-clockwise once, and then turn it again to select food code.
2. Press WEIGHT/CLOCK button repeatedly to select food weight or servings.
3. Press START/QUICK START to confirm.

Auto cook menus:

Code	Food	
A-01	Milk/Coffee (200 ml/cup, 1-3 cups)	<ol style="list-style-type: none">1. For Milk/Coffee and Potatoes, the screen will show the number of servings instead of food weight.2. For items A-07, A-08 and A-09, the oven stops during cooking to let the user to turn food over for uniform cooking and then press START/QUICK START to finish the remaining time.3. The result of auto cooking depends on factors such as voltage fluctuation, the shape and size of food, your personal preference as to the doneness of certain foods and even how well you happen to place food in the oven. If you find the result at any rate not quite satisfactory, please adjust the cooking time a little bit accordingly.
A-02	Rice (150-600 g)	
A-03	Spaghetti (100-300 g)	
A-04	Potatoes (230 ± 10 g/serving, 1-2 servings)	
A-05	Auto Reheat (200-800 g)	
A-06	Fish (200-600 g)	
A-07	Chicken (800-1400 g)	
A-08	Beef/Mutton (200-600 g)	
A-09	Skewered Meat (100-500 g)	

Cleaning and Care

1. Turn off the oven and unplug the power cord from the wall when cleaning.
2. Keep the inside of the oven clean. When food splatters or spilled liquids adhere to oven walls, wipe with a damp cloth. Mild detergents may be used if the oven gets very dirty. Avoid using spray or other harsh cleaners. They may stain, streak or dull the door surface.
3. The outside of the oven should be cleaned with a damp cloth. To prevent damage to the operating parts inside the oven, water should not be allowed to seep into the ventilation openings.
4. Wipe the door and window on both sides, the door seals and adjacent parts frequently with a damp cloth to remove any spills or spatters. Do not use abrasive cleaner.
5. A steam cleaner is not be used.
6. Do not allow the control panel to become wet. Clean with a soft, damp cloth. When cleaning the control panel, leave oven door open to prevent oven from accidentally turning on.

7. If steam accumulates inside or around the outside of the oven door, wipe with a soft cloth. This may occur when the microwave oven is operated under high humidity condition. And it is normal.
8. The oven floor should be cleaned regularly to avoid excessive noise. Simply wipe the bottom surface of the oven with mild detergent..
9. Remove odors from your oven by combining a cup of water with the juice and skin of one lemon in a microwaveable bowl. Microwave for 5 minutes. Wipe thoroughly and dry with a soft cloth.
10. If the light bulb burns out, please contact customer service to have it replaced.
11. The oven should be cleaned regularly and any food deposits should be removed. Failure to maintain the oven in a clean condition could lead to deterioration of surface that could adversely affect the life of the unit and could possibly result in a hazardous situation.
12. Please do not dispose of this appliance into the domestic rubbish bin; it should be disposed to the particular disposal center provided by the municipalities.
13. When the microwave oven with grill function is first used, it may produce slight smoke and smell. This is a normal phenomenon, because the oven is made of a steel plate coated with lubricating oil, and the new oven will produce fumes and odor generated by burning the lubricating oil. This phenomenon will disappear after a period of using.

DISPOSAL

Dispose of the packaging material of the dishwasher correctly. All packaging materials can be recycled. The plastic parts are marked with the international standard abbreviations: (for example, PS for polystyrene, filler material) This device is identified according to the European Directive 2012/19 / EU on waste electrical and electronic equipment -WEEE. The guide specifies the framework for a valid return and reuse of old appliances throughout the EU.

Warning!The packaging material could be dangerous for children! To dispose of the package and the device, go to a recycling center. Cut off the power cord and leave the door lock device unusable. The cardboard packaging is made with recycled paper and must be disposed of in the appropriate container for recycling. By ensuring that this product is disposed of correctly, it will help to avoid possible negative consequences for the environment and human health, which could otherwise be caused by the improper use of the waste of this product. For more detailed information about recycling this product, contact your local city office and your household waste disposal service.





Instrucciones Microondas

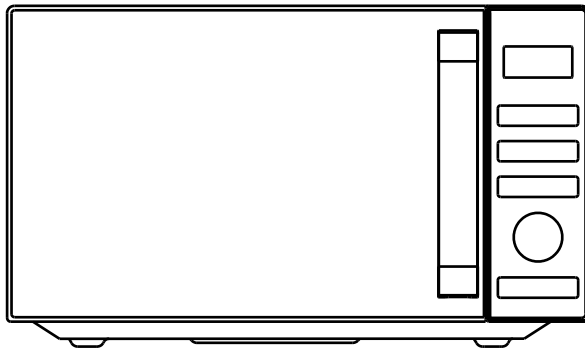

Modelo: AMWC23900DGN

Por favor, lea estas instrucciones detenidamente antes de instalar y utilizar el producto.

Contenido

CONTENIDO	1
ESPECIFICACIONES	1
PRECAUIONES PARA EVITAR LA POSIBLE EXPOSICIÓN A LA RADIACIÓN DEL MICROONDAS	2
INFORMACIÓN IMPORTANTE DE SEGURIDAD	2
GUÍA DE INSTALACIÓN	6
INSTRUCCIONES CONEXIÓN A TIERRA	6
RADIO INTERFERENCIAS	7
ANTES DE LLAMAR AL SERVICIO TÉCNICO	7
TÉCNICAS DE COCINA	8
GUÍA UTENSILIOS COCINA	8
DIAGRAMA DE PRODUCTO	9
PANEL DE CONTROL	10
INSTRUCCIONES DE FUNCIONAMIENTO	11
AJUSTE DE HORA EN EL RELOJ	11
INICIO RÁPIDO	12
COCINA CON MICROONDAS	12
GRILL	12
COMBINADO	13
PRESET	13
AUTO DESCONGELACIÓN	13
DESCONGELACIÓN RÁPIDA	14
BLOQUEO INFANTIL	14
AUTO COOK	14
LIMPIEZA Y MANTENIMIENTO	15

Especificaciones

Consumo de energía:	230-240V/50Hz, 1400W(Microondas)
	1000W(Grill)
Potencia nominal	900W
Frecuencia de funcionamiento:	2450MHz
Dimensiones exteriores:	287mm(AI)×490mm(An)×407mm(F)
Dimensiones de la cavidad interior:	197mm(AI)×340mm(An)×338mm(F)
Capacidad:	23Litros
Peso neto:	Aprox.14kg

PRECAUCIONES PARA EVITAR LA POSIBLE EXCESIVA EXPOSICIÓN A LA RADIACIÓN DEL MICROONDAS

1. No intente utilizar este microondas con la puerta abierta, ya que puede provocar una exposición dañina a la energía de microondas. Es importante no vencer o modificar los enclavamientos de seguridad.
2. No coloque ningún objeto entre la cara frontal del microondas y la puerta, ni permita que se acumule suciedad o residuos de limpiadores en las superficies de sellado.
3. No utilice el microondas si está dañado. Es muy importante que la puerta del microondas se cierre correctamente y que no haya daños en:
 - a) Puerta (incluida cualquier curva)
 - b) Bisagras y pestillos (rotos o flojos),
 - c) Sellos de puertas y superficies de sellado.
4. El microondas no debe ser modificado o reparado por nadie excepto personal de servicio cualificado.

INFORMACIÓN IMPORANTE DE SEGURIDAD

Cuando se utilizan aparatos eléctricos, se deben seguir las precauciones básicas de seguridad, incluidas las siguientes:

¡ADVERTENCIA! -- Para reducir el riesgo de quemaduras, descargas eléctricas, incendios, lesiones a personas o exposición a energía de microondas excesiva:

1. Lea todas las instrucciones antes de usar el aparato y guárdelas para futuras consultas.
2. Use este aparato solo para el uso previsto como se describe en el manual. No use productos químicos corrosivos o vapores en este aparato. Este tipo de microondas está diseñado específicamente para calentar, cocinar o secar alimentos. No lo utilice para uso comercial, industrial o de laboratorio.
3. No utilice este electrodoméstico si tiene un cable o enchufe dañado, si no funciona correctamente o si se ha dañado o caído. Si el cable de alimentación

- está dañado, debe ser reemplazado por el fabricante, un técnico o una persona calificada de manera similar para evitar riesgos.
4. **¡ADVERENCIA!** —Solo permita que los niños usen el microondas sin supervisión cuando se hayan dado las instrucciones adecuadas para que pueda usar el microondas de manera segura y el niño comprenda los peligros del uso incorrecto.
 5. **¡ADVERTENCIA!** —Cuando el aparato funcione en modo combinado, los niños solo deben usar el microondas bajo la supervisión de un adulto debido a las temperaturas generadas.
 6. Para evitar el riesgo de incendio en la cavidad del microondas:
 - Al calentar alimentos en recipientes de plástico o papel, revise el microondas con frecuencia para detectar la posibilidad de ignición.
 - Retire las tiras de alambre de las bolsas de papel o plástico antes de colocar la bolsa en el microondas.
 - Si se observa humo, apague o desenchufe el aparato y mantenga la puerta cerrada para sofocar las llamas.
 - No utilice la cavidad interior con fines de almacenamiento. No deje productos de papel, utensilios de cocina, como comida en la cavidad cuando no esté en uso.
 - El microondas está diseñado para calentar alimentos y bebidas. El secado de la ropa y el calentamiento de almohadillas térmicas, pantuflas, esponjas, paños húmedos y similares pueden provocar riesgos de lesiones, ignición o incendio.
 7. **¡ADVERTENCIA!** – Los líquidos u otros alimentos no deben calentarse en contenedores sellados, ya que pueden llegar a explotar.
 8. El calentamiento de las bebidas en el microondas puede provocar una ebullición eruptiva tardía, por lo tanto, se debe tener cuidado al manipular el recipiente.
 9. No freír los alimentos en el microondas. El aceite caliente puede dañar las piezas y los utensilios del microondas e incluso provocar quemaduras de la piel.
 10. Los huevos con cáscara y los huevos duros enteros no deben calentarse en el microondas, ya que pueden explotar incluso después de que el proceso de calentamiento por microondas haya terminado.
 11. Perfore los alimentos con pieles gruesas como patatas, calabazas enteras, manzanas y castañas antes de cocinarlos.
 12. El contenido de los biberones y los frascos para bebés se deben agitar o sacudir, y se debe verificar la temperatura antes de servirse para evitar

- quemaduras.
13. Los utensilios de cocina pueden calentarse debido al calor transferido de los alimentos calentados. Es posible que se necesiten agarraderas para manejar el utensilio.
 14. Los utensilios deben revisarse para asegurarse de que sean adecuados para su uso en microondas.
 15. **¡ADVERTENCIA!** – es peligroso para cualquier persona que no sea una persona capacitada, llevar a cabo cualquier servicio u operación de reparación que implique la extracción de cualquier cubierta, la cual, protege contra la exposición a la energía de microondas.
 16. El microondas cumple con EN 55011/CISPR11, este estándar pertenece a la clasificación Clase B, Grupo 2. Equipo del grupo 2: el grupo 2 contiene todo el equipo de ISM RF en el que la energía de radiofrecuencia en el rango de frecuencia de 9kHz a 400 GHz se genera y uso intencionalmente o solo se usa localmente, en forma de radiaciones electromagnética, acoplamiento inductivo y/o capacitivo, para el tratamiento de material, para fines de inspección/análisis, o para transferencia de energía electromagnética. El equipo de clase B es un equipo adecuado para su uso en ubicaciones en entornos residenciales y en establecimientos conectados directamente a una red de suministro de energía de bajo voltaje que abastece edificios utilizados para fines domésticos.
 17. Este electrodoméstico no está diseñado para ser utilizado por personas (incluidos niños) con capacidades físicas, sensoriales o mentales reducidas, o falta de experiencia y conocimiento, a menos que hayan recibido supervisión o instrucciones sobre el uso del electrodoméstico por parte de una persona responsable de la seguridad.
 18. Los niños deben ser supervisados para asegurarse de que no jueguen con el aparato.
 19. Este microondas solo se debe utilizar como libre instalación.
 20. **¡ADVERTENCIA!** – No instale el microondas sobre una estufa u otro electrodoméstico que produzca calor. De hacerlo, podría dañarse y se anularía la garantía.
 21. El microondas no debe colocarse en un armario.
 22. La puerta o la superficie exterior puede calentarse cuando el aparato está funcionando.
 23. **¡ADVERTENCIA!** –Las partes accesibles pueden calentarse durante el uso. Los niños pequeños deben mantenerse alejados.
 24. Durante el uso, los electrodomésticos se calientan. Se debe tener cuidado para evitar tocar elementos calefactores dentro del microondas.

25. La temperatura de las superficies accesibles puede ser alta cuando el aparato está funcionando.
26. El aparato no debe ser utilizado por niños o personas con capacidades físicas, sensoriales o mentales reducidas, o falta de experiencia y conocimiento, a menos que hayan recibido supervisión o instrucción.
27. **¡ADVERTENCIA!** –Si la puerta o las juntas de la puerta están dañadas, no debe usar el aparato hasta que lo haya reparado una persona competente.
28. Las instrucciones deberán indicar que los aparatos no están destinados a ser operados por medio de un temporizador externo o un sistema de control remoto separado.
29. El horno microondas es solo para uso doméstico y no para uso comercial.
30. Nunca quite el soporte de distancia en la parte posterior o en los lados, ya que garantiza una distancia mínima de la pared para la circulación de aire.
31. Asegure el plato giratorio antes de mover el aparato para evitar daños.
32. **¡PRECAUCIÓN!** -- Es peligroso reparar o mantener el electrodoméstico si no es un especialista porque la cubierta debe retirarse para garantizar la protección contra la radiación de microondas. Esto se aplica también a cambiar el cable de alimentación o la iluminación. En estos casos, envíe el aparato a nuestro centro de servicio.
33. El horno de microondas está diseñado para descongelar, cocinar y cocer únicamente alimentos.
34. Use guantes si retira cualquier alimento caliente.
35. ¡Atención! El vapor se escapará al abrir las tapas o envolver el papel de aluminio.
36. Este aparato puede ser utilizado por niños a partir de 8 años y personas con capacidades físicas, sensoriales o mentales reducidas o falta de experiencia y conocimiento si se les ha dado supervisión o instrucciones sobre el uso del aparato de una manera segura y comprensiva. Los peligros involucrados. Los niños no deben jugar con el aparato. La limpieza y el mantenimiento del usuario no deben ser realizados por niños a menos que sean mayores de 8 años y estén supervisados.
37. Si emite humo, apague o desenchufe el aparato y mantenga la puerta cerrada para sofocar las llamas.

GUÍA DE INSTALACIÓN

1. Asegúrese de retirar todos los materiales de embalaje del interior de la puerta.
2. **¡ADVERTENCIA!** -- Revise el microondas en busca de daños, como puerta desalineada o doblada, sellos de la puerta y superficie de sellado dañados, bisagras y pestillos rotos o flojos y abolladuras dentro de la cavidad o en la puerta. Si hay algún daño, no utilice el aparato y comuníquese con personal de servicio cualificado.
3. Este microondas debe colocarse en una superficie plana y estable para soportar su peso y los alimentos más pesados que puedan cocinarse en él.
4. No coloque el microondas donde se genere calor, humedad o alta humedad, o cerca de materiales combustibles.
5. Para un funcionamiento correcto, el aparato debe tener suficiente flujo de aire. Deje un mínimo de 20 cm de espacio libre necesario sobre la superficie superior y 5 cm a ambos lados. La placa posterior del microondas debe colocarse cerca de la pared. No cubra ni bloquee ninguna abertura en el aparato. No quitar los pies.
6. Asegúrese de que el cable de alimentación no esté dañado y que no pase debajo del microondas ni sobre ninguna superficie caliente o afilada.
7. El enchufe debe ser fácilmente accesible para poder desenchufarlo fácilmente en caso de emergencia.
8. No use el microondas al aire libre.

INSTRUCCIONES TOMA DE TIERRA

Este aparato debe estar conectado a tierra. El microondas está equipado con un cable que tiene un cable a tierra con un enchufe a tierra. Debe enchufarse a un receptáculo de pared que esté instalado y conectado a tierra correctamente. En el caso de un cortocircuito eléctrico, la conexión a tierra reduce el riesgo de descarga eléctrica al proporcionar un cable de escape para la corriente eléctrica. Se recomienda que se proporcione un circuito separado que sirva solo al microondas. Usar un alto voltaje es peligroso y puede provocar un incendio u otro accidente que dañe el aparato.

¡ADVERTENCIA! -- El uso incorrecto del enchufe a tierra puede provocar un riesgo de descarga eléctrica.

Nota:

1. Si tiene alguna pregunta sobre la conexión a tierra o las instrucciones eléctricas, consulte a un electricista calificado o persona de servicio.
2. Ni el fabricante ni el distribuidor pueden aceptar ninguna responsabilidad por daños al microondas o lesiones personales que resulten de no observar los procedimientos de conexión eléctrica.

Los cables del cable principal están coloreados según con el siguiente código:

Verde y amarillo = TIERRA

Azul = NEUTRAL

Marrón = VIVO

RADIO INTERFERENCIAS

El funcionamiento del microondas puede causar interferencias en su radio, TV o equipo similar. Cuando hay interferencia, puede reducirse o eliminarse tomando las siguientes medidas:

1. Limpie la puerta y la superficie de sellado del microondas.
2. Reoriente la antena receptora de radio o televisión.
3. Reubique el microondas con respecto al receptor.
4. Aleje el microondas del receptor.
5. Enchufe el microondas en un tomacorriente diferente para que el microondas y el receptor estén en diferentes circuitos derivados.

ANTES DE LLAMAR AL SERVICIO TÉCNICO

Antes de solicitar ayuda al servicio técnico, verifique los siguientes puntos:

- Verifique que el microondas esté enchufado de forma segura. De lo contrario, retire el enchufe de la toma de corriente, espere 10 segundos y vuelva a enchufarlo de forma segura.
- Compruebe si hay un fusible del circuito fundido o un disyuntor principal disparado. Si parece que funcionan correctamente, pruebe el tomacorriente con otro aparato.
- Verifique que el panel de control esté programado correctamente y que el temporizador esté configurado.
- Verifique para asegurarse de que la puerta esté bien cerrada, activando el sistema

de bloqueo de la puerta. Si la puerta no está bien cerrada, la energía del microondas no fluirá hacia adentro.

SI NINGUNO DE LOS PUNTOS ANTERIORES RECTIFICA LA SITUACIÓN, ENTONCES CONTACTE CON UN TÉCNICO CUALIFICADO. NO INTENTE AJUSTAR O REPARAR EL MICROONDAS USTED MISMO.

TÉCNICAS DE COCINA

1. Organice la comida con cuidado. Coloque las áreas más gruesas hacia el exterior del plato.
2. Vigile el tiempo de cocción. Cocine en el menor tiempo indicado y agregue más según sea necesario. Los alimentos que se cocinan demasiado pueden humear o incendiarse.
3. Cubra los alimentos mientras cocina. Las cubiertas evitan las salpicaduras y ayudan a que los alimentos se cocinen de manera uniforme.
4. Dé la vuelta a los alimentos durante la cocción en microondas para acelerar la cocción de alimentos como pollo y hamburguesas. Los artículos grandes como los asados deben voltearse al menos una vez.
5. Reorganice los alimentos como las albóndigas a la mitad de la cocción, tanto de arriba a abajo como desde el centro del plato hacia afuera.

GUÍA DE UTENSILIOS DE COCINA

1. El microondas no puede penetrar el metal. Utilice solo utensilios que sean adecuados para su uso en microondas. No se permiten recipientes metálicos para alimentos y bebidas durante la cocción con microondas. Este requisito no es aplicable si el fabricante especifica el tamaño y la forma de los recipientes metálicos adecuados para cocinar con microondas.
2. El microondas no puede penetrar el metal, por lo que no se deben usar utensilios de metal o platos con adornos metálicos.
3. No utilice productos de papel reciclado cuando cocine con microondas, ya que pueden contener pequeños fragmentos de metal que pueden provocar chispas y / o incendios.
4. Se recomiendan platos redondos / ovalados en lugar de cuadrados / oblongos, ya que la comida en las esquinas tiende a cocinarse demasiado.
5. Se pueden usar tiras estrechas de papel de aluminio para evitar la

sobrecocción de las áreas expuestas. Pero tenga cuidado de no usar demasiado y mantenga una distancia de 1 pulgada (2.54 cm) entre el papel de aluminio y la cavidad.

6. La lista a continuación es una guía general para ayudarlo a seleccionar los utensilios correctos.

	MICROONDAS	GRILL	COMBINADO
Vidrio resistente al calor	Sí	Sí	Sí
Vidrio no resistente al calor	No	No	No
Cerámica resistente al calor	Sí	Sí	Sí
Plato de plástico apto para microondas	Sí	No	No
Papel de cocina	Sí	No	No
Bandeja de metal	No	Sí	No
Estante de metal	No	Sí	No
Papel de aluminio y envases de papel de aluminio	No	Sí	No

DIAGRAMA DE PRODUCTO

1. Sistema de bloqueo de seguridad de la puerta
2. Ventana del horno
3. Cavidad
4. Panel de control
5. Calentador Grill
6. Estante de metal

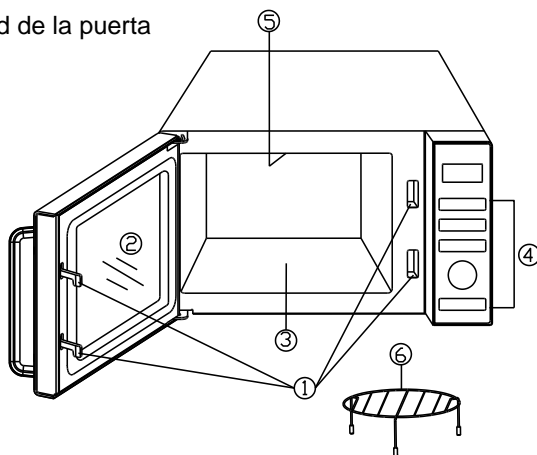

PANEL DE CONTROL

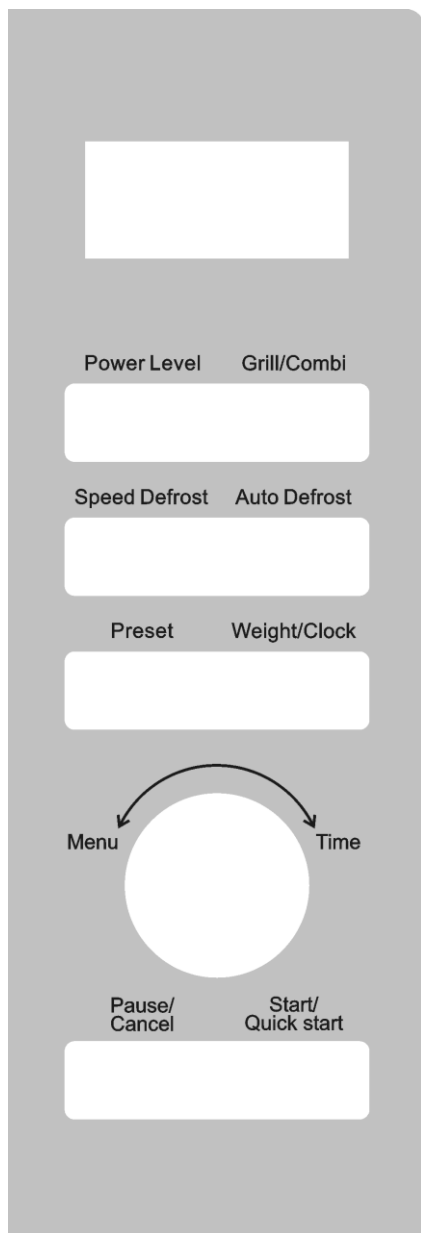

● PANTALLA DE ACCIÓN DEL MENÚ

Muestra el tiempo de cocción, la potencia e indicadores de funcionamiento.

● POWER LEVEL

Presione para establecer el nivel de potencia de cocción del microondas.

● PRESET

Presione para establecer una función preestablecida.

● WEIGHT/CLOCK

Presione para configurar la hora del reloj. Presione para ajustar el peso de los alimentos o las porciones.

● GRILL/COMBI

Presione para configurar el programa Grill. Presione para configurar el programa Combinado.

● SPEED DEFROST

Presione para configurar el programa de descongelación rápida según el tiempo.

● AUTO DEFROST

Presione para configurar el programa de descongelación basado en el peso.

● PAUSE/CANCEL

Presione para reiniciar el microondas antes de configurar un programa de cocción. Presione una vez para detener temporalmente la cocción, o dos veces para cancelar la cocción por completo.

● MENU/TIME (MANDO)

Gire la perilla para ingresar el tiempo.

Gire la perilla para seleccionar un menú de cocción automática.

● START/QUICK START

Presione una vez para comenzar un programa de cocción. Simplemente presione varias veces para configurar el tiempo de cocción y cocine inmediatamente a nivel de potencia máxima.

INSTRUCCIONES DE FUNCIONAMIENTO

- Cuando el microondas se enchufe por primera vez, sonará un pitido y la pantalla mostrará "1:01", ".
- En el proceso de configuración, interrumpido unos 30 segundos, el microondas volverá al modo de espera.
- Durante la cocción, si presiona el botón PAUSE/CANCEL una vez, el programa se pausará, luego presione el botón START/QUICK START para reanudar, pero si se presiona el botón PAUSE/CANCEL dos veces, el programa se cancelará.
- Después de terminar la cocción, la pantalla mostrará Fin con sonido cada dos minutos hasta que el usuario presione cualquier botón o abra la puerta.

AJUSTAR EL TIEMPO EN EL RELOJ

Este es un reloj de 12 o 24 horas. Puede elegir configurar la hora del reloj en 12 o 24 horas presionando el botón WEIGHT/CLOCK.

1. En el modo espera, presione el botón WEIGHT/CLOCK una o dos veces para seleccionar un reloj de 12 o 24 horas.
2. Gire la perilla MENU/TIME para configurar el dígito de la hora.
3. Presione el botón WEIGHT/CLOCK una vez para confirmar la configuración de la hora.
4. Gire MENU/TIME para configurar el dígito de los minutos.
5. Presione el botón WEIGHT/CLOCK una vez para confirmar la configuración.

NOTA: Durante la cocción, puede verificar la hora actual de reloj presionando el botón WEIGHT/CLOCK.

RÁPIDO ENCENDIDO

Use esta función para programar el microondas al 100% de potencia convenientemente. En el modo de espera, presione START / QUICK START varias veces para configurar el tiempo de cocción (cada vez que presione se aumenta 30 segundos, hasta 10 minutos), el microondas comienza a funcionar automáticamente a plena potencia.

NOTA: Durante la cocción, también puede agregar tiempo de cocción presionando el botón START / QUICK START.

COCINA CON MICROONDAS

1. En el modo de espera, presione el botón POWER LEVEL varias veces para establecer el nivel de potencia.
2. Gire la perilla MENU / TIME para configurar el tiempo de cocción. El tiempo más largo es de 95 minutos.
3. Presione START / QUICK START para confirmar.

Presione el botón POWER LEVEL para establecer un nivel de potencia:

Presione POWER LEVEL	Potencia	Presione POWER LEVEL	Potencia
1 vez	100%	7 veces	40%
2 veces	90%	8 veces	30%
3 veces	80%	9 veces	20%
4 veces	70%	10 veces	10%
5 veces	60%	11 veces	0%
6 veces	50%		

NOTA: Durante la cocción, puede verificar el nivel de potencia de cocción presionando el botón POWER LEVEL.

GRILL

La cocción al Grill es particularmente útil para rebanadas finas de carne, filetes, chuletas, pinchos, salchichas y trozos de pollo. También es adecuado para sándwiches calientes y platos gratinados.

1. En modo de espera, presione el botón GRILL/COMBI una vez.
2. Gire la perilla MENU / TIME para configurar el tiempo de cocción. El tiempo más largo es de 95 minutos.
3. Presione START / QUICK START para confirmar.

COMBINADO

El Grill funciona más tiempo que el microondas en el modo de cocción combinado 1, para pescado y gratinados. Pero el microondas funciona más tiempo que el grill en el modo de cocción combinado 2, se utiliza para budines, tortillas, papas al horno y aves de corral.

1. En el modo de espera, presione el botón GRILL / COMBI dos o tres veces para seleccionar "Co-1" o "Co-2"
2. Gire la perilla MENU / TIME para configurar el tiempo de cocción. El tiempo más largo es de 95 minutos.
3. Presione START / QUICK START para confirmar el botón

PREESTABLECIDO

Esta función le permite configurar el microondas para iniciar un programa de cocción en un momento posterior.

1. Ingrese un programa de cocción (excepto el programa de inicio rápido, descongelación automática y descongelación rápida).
2. Presione el botón PRESET una vez.
3. Gire la perilla MENU / TIME para configurar el dígito de la hora.
4. Presione el botón PRESET una vez.
5. Gire la perilla MENU / TIME para configurar los dígitos de los minutos.
6. Presione PRESET para confirmar.

NOTA: En el modo preestablecido, puede verificar el tiempo preestablecido presionando el botón PRESET una vez. También puede cancelar el programa preestablecido presionando el botón PAUSE / CANCEL cuando se muestre el tiempo preestablecido.

AUTO DESCONGELACIÓN

El tiempo de descongelación y el nivel de potencia se establecen automáticamente una vez que se programa el peso de los alimentos. El peso de los alimentos congelados varía de 100 g a 1800 g.

1. En el modo de espera, presione el botón AUTO DEFROST una vez.
2. Presione WEIGHT/CLOCK varias veces para seleccionar el peso.
3. Presione START/QUICK START para confirmar.

NOTA: Durante el programa de descongelación, el sistema hará una pausa y emitirá un sonido para recordarle al usuario que dé la vuelta a los alimentos y luego presione el botón INICIO / INICIO RÁPIDO para reanudar.

DESCONGELACIÓN RÁPIDA

1. En el modo de espera, presione el botón SPEED DEFROST una vez.
2. Gire la perilla MENU / TIME para configurar el tiempo de descongelación. El tiempo más largo es de 95 minutos.
3. Presione START / QUICK START para confirmar.

NOTA: Durante el programa de descongelación, el sistema hará una pausa y emitirá un sonido para recordarle al usuario que le dé la vuelta a la comida y luego presione START/QUICK START para confirmar el botón para reanudar.

BLOQUEO INFANTIL

selecciónelo para evitar el uso no supervisado del microondas por parte de niños.

- Para configurar el bloqueo a prueba de niños: en el modo de espera, si no se realiza ninguna operación en un minuto, el horno ingresará automáticamente al modo de bloqueo para niños y la luz indicadora de bloqueo se encenderá. En el estado de bloqueo, todos los botones están deshabilitados.
- Para cancelar el bloqueo a prueba de niños: en el modo de bloqueo para niños, abra o cierre la puerta del horno para cancelar el programa y la luz indicadora de bloqueo se apagará.

AUTO COOK

Para alimentos o el siguiente modo de cocción, no es necesario programar el tiempo y la potencia de cocción. Es suficiente indicar el tipo de comida que desea cocinar, así como el peso o las porciones de la comida.

1. En el modo de espera, gire la perilla MENÚ / HORA en sentido antihorario una vez, y luego gírela nuevamente para seleccionar el código de alimentos.
2. Presione el botón PESO / RELOJ varias veces para seleccionar el peso o las porciones de los alimentos.
1. Presione START / QUICK START para confirmar.

Menús auto cook:

Código	Comida	
A-01	Leche/Café (200 ml/taza, 1-3 tazas)	<ol style="list-style-type: none">1. Para leche / café y patatas, la pantalla mostrará la cantidad de porciones en lugar del peso de los alimentos.2. Para los artículos A-07, A-08 y A-09, el horno se detiene durante la cocción para permitir al usuario voltear los alimentos para una cocción uniforme y luego presione START / QUICK START para terminar el tiempo restante. <p>2. El resultado depende de factores como la fluctuación de voltaje, la forma y el tamaño de los alimentos, su preferencia personal en cuanto a la cocción de ciertos alimentos e incluso qué tan bien coloca los alimentos en el horno. Si, en cualquier caso, el resultado no es del todo satisfactorio, ajuste el tiempo de cocción un poco en consecuencia.</p>
A-02	Arroz (150-600 g)	
A-03	Espaguetis (100-300 g)	
A-04	Patatas (230 ± 10 g/ración, 1-2 raciones)	
A-05	Recalentamiento automático (200-800 g)	
A-06	Pescado (200-600 g)	
A-07	Pollo (800-1400 g)	
A-08	Vaca / cordero (200-600 g)	
A-09	Brochetas de carne (100-500 g)	

CUIDADO Y LIMPIEZA

1. Apague el microondas y desconecte el cable de alimentación de la pared cuando limpie.
2. Mantenga limpio el interior del microondas. Cuando las salpicaduras de alimentos o los líquidos derramados se adhieran a las paredes, limpie con un paño húmedo. Se pueden usar detergentes suaves si el microondas se ensucia mucho. Evite usar spray u otros limpiadores fuertes. Pueden manchar, rayar u opacar la superficie de la puerta.
3. El exterior del microondas debe limpiarse con un paño húmedo. Para evitar daños a las partes operativas dentro del microondas, no se debe permitir que el agua se filtre en las aberturas de ventilación.
4. Limpie la puerta y la ventana en ambos lados, los sellos de la puerta y las partes adyacentes con frecuencia con un paño húmedo para eliminar cualquier derrame o salpicadura. No use limpiadores abrasivos.
5. No se debe usar un limpiador a vapor.
6. No permita que el panel de control se moje. Limpiar con un paño suave y húmedo.

Al limpiar el panel de control, deje la puerta abierta para evitar que el microondas se encienda accidentalmente.

7. Si se acumula vapor dentro o alrededor de la puerta del microondas, limpie con un paño suave. Esto puede ocurrir cuando el microondas funciona bajo condiciones de alta humedad. Y es normal.
8. El suelo del microondas debe limpiarse regularmente para evitar el ruido excesivo. Simplemente limpie la superficie inferior del microondas con detergente suave.
9. Elimine los olores de su microondas combinando una taza de agua con el jugo y la piel de un limón en un recipiente apto para microondas. Microondas por 5 minutos. Limpie bien y seque con un paño suave.
10. Si la bombilla se quema, comuníquese con el servicio al cliente para que la reemplace.
11. El microondas debe limpiarse regularmente y los depósitos de alimentos deben eliminarse. Si no se mantiene el aparato limpio, se puede deteriorar la superficie, lo que podría afectar negativamente la vida útil de la unidad y posiblemente provocar una situación peligrosa.
12. No arroje este aparato a la basura doméstica; debe ser dispuesto en el centro de disposición particular provisto por los municipios.
13. Cuando se utiliza por primera vez el horno de microondas con función de parrilla, puede producir un ligero humo y olor. Este es un fenómeno normal, porque el horno está hecho de una placa de acero recubierta con aceite lubricante, y el nuevo horno producirá humos y olores generados al quemar el aceite lubricante. Este fenómeno desaparecerá después de un período de uso.

ELIMINACIÓN DE LOS EMBALAJES Y EL PRODUCTO.

Deseche el material de embalaje del lavavajillas correctamente. Todos los materiales de embalaje pueden ser reciclados. Las piezas de plástico están marcadas con las abreviaturas internacionales estándar: (por ejemplo, PS para poliestireno, material de relleno) Este aparato está identificado de acuerdo con la directriz europea 2012/19 / UE sobre residuos de equipos eléctricos y electrónicos -WEEE. La guía especifica el marco para una devolución y reutilización válidas en toda la UE de aparatos viejos.

¡Advertencia! El material de embalaje podría ser peligroso para los niños! Para desechar el paquete y el aparato, diríjase a un centro de reciclaje. Corte el cable de alimentación y deje el dispositivo de cierre de la puerta inutilizable. El embalaje de cartón se fabrica con papel reciclado y debe desecharse en el contenedor adecuado para su reciclaje. Al asegurarse de que este producto se elimina correctamente, ayudará a evitar posibles consecuencias negativas para el medio ambiente y la salud humana, quede otro modo podrían ser causadas por el uso inadecuado de los desechos de este producto. Para obtener información más detallada sobre el reciclaje de este producto, comuníquese con la oficina local de su ciudad y con el servicio de eliminación de desechos de su hogar.



www.aspes.es
aspes@sareteknika.es; 902 99 69 01 / 944 04 14 08



DOCUMENTO DE GARANTÍA

ASPES garantiza sus productos durante un período de tres (3) años a partir de la fecha de compra. Si durante el período de garantía de tres años, apareciera algún defecto en el producto debido a la fabricación o por materiales defectuosos, Aspes se hará cargo de la reparación o sustitución del producto por uno igual o un producto alternativo de precio similar, siempre que sea posible.

Para hacer uso de la garantía de compra del producto, dentro del plazo establecido, es imprescindible la presentación del justificante de compra.

Exclusiones de Garantía

1. No cubre aquellos productos y/o piezas de los productos que estén sujetos a desgastes, que se puedan considerar piezas consumibles por su naturaleza.
2. Si el defecto es debido a daños causados por instalación defectuosa (p.ej. no se han seguido las indicaciones de uso, instalación o montaje del fabricante).
3. Producto averiado por mal uso, al no seguir las instrucciones de funcionamiento y manejo que se adjuntan en el aparato.
4. Uso indebido del aparato, dándole un uso profesional o comercial al mismo.
5. Averías causadas por afecciones externas, como p. ej. , daños causados en el transporte no atribuibles al fabricante, daños por golpes o impactos, daños causados por sobrecargas eléctricas, incendio, agentes meteorológicos, entrada de agua, polvo o insectos y calcificación.
6. Realización de reparaciones y modificaciones por personas no formadas para estos trabajos por parte de Aspes o servicios técnicos no autorizados.
7. Utilización de piezas de sustitución no originales de Aspes o complementos no autorizados por Aspes.
8. Los aparatos que no lleven identificado el número de serie o que haya sido alterado o borrado.
9. Las averías producidas por rotura física, tales como carcasas, plásticos, pinturas, esmaltes, cristales, embellecedores, gomas y mandos.

DOCUMENTO DE GARANTÍA

Exclusiones de Garantía

10. Incumplimiento de los trabajos de mantenimiento y limpieza de acuerdo a las instrucciones de uso y cuidado del aparato.

Esta garantía es adicional a la garantía legal que establece el texto refundido de la Ley General para la defensa de los Consumidores Usuarios, aprobado por el Real Decreto Legislativo 7/2021, de 27 de abril.

En caso de que la avería no pueda ser cubierta por la garantía de compra se informará al cliente mediante la confección de un presupuesto que podrá ser aceptado o rechazado. En caso de ser rechazado se devolverá o dejará el equipo sin reparar, sin cargo de mano de obra y piezas para el cliente, pero sí tendrá que abonar el cargo correspondiente por elaboración de presupuesto según tarifa vigente.

Garantía de la reparación

Las reparaciones efectuadas dentro del periodo de Garantía de Compra estarán garantizadas durante 12 meses, cubriendo anomalías relacionadas con la reparación efectuada o causadas por esta.

Los términos de la presente garantía, incluidas las restricciones previstas en el párrafo anterior, no afectan a los derechos de que dispone el consumidor conforme a las precisiones de la citada Ley, el consumidor tiene derecho a reclamar frente al vendedor y, en determinados casos, frente al fabricante ante cualquier falta de conformidad que exista en el momento de la entrega del bien, en los plazos y condiciones que allí se establezcan.

Por favor conserve este documento para consulta en caso de que deseara hacer una reclamación bajo garantía.